

İLKOKULLARDA YETİŞTİRME PROGRAMI

TÜRKÇE
ETKİNLİK
KILAVUZ
KİTABI



İLKOKULLARDA
YETİŞTİRME PROGRAMI

TÜRKÇE ETKİNLİK
KILAVUZ KİTABI

YAZARLAR

Doç. Dr. Emre ÜNAL

Doç. Dr. Hüseyin ANILAN



ANKARA, 2019

Her hakkı saklıdır ve Millî Eğitim Bakanlıđına aittir.
Kitabın metin, soru ve şekilleri kısmen de olsa hiçbir surette alınıp yayınlanamaz.

EDİTÖR

Doç. Dr. Emre ÜNAL

DİL UZMANI

Metin ÇİFTÇİ

PROGRAM GELİŞTİRME UZMANI

Bahar KÜÇÜKTEPE

ÖLÇME VE DEĞERLENDİRME UZMANI

Dr. Öğr. Üyesi Derya ÇAKICI ESER

REHBERLİK UZMANI

Doç. Dr. Birol ALVER



İSTİKLÂL MARŞI

Korkma, sönmez bu şafaklarda yüzen al sancak;
Sönmeden yurdumun üstünde tüten en son ocak.
O benim milletimin yıldızıdır, parlayacak;
O benimdir, o benim milletimindir ancak.

Çatma, kurban olayım, çehreni ey nazlı hilâl!
Kahraman ırkıma bir gül! Ne bu şiddet, bu celâl?
Sana olmaz dökülen kanlarımız sonra helâl.
Hakkıdır Hakk'a tapan milletimin istiklâl.

Ben ezelden beridir hür yaşadım, hür yaşarım.
Hangi çılgın bana zincir vuracakmış? Şaşarım!
Kükremiş sel gibiyim, bendimi çiğner, aşarım.
Yırtarım dağları, enginlere sığmam, taşarım.

Garbın âfâkını sarmışsa çelik zırhlı duvar,
Benim iman dolu göğsüm gibi serhaddim var.
Ulusun, korkma! Nasıl böyle bir imanı boğar,
Medeniyet dediğin tek dişi kalmış canavar?

Arkadaş, yurduma alçakları uğratma sakın;
Siper et gövdeni, dursun bu hayâsızca akın.
Doğacaktır sana va'dettiği günler Hakk'ın;
Kim bilir, belki yarım, belki yarından da yakın.

Bastığın yerleri toprak diyerek geçme, tanı:
Düşün altındaki binlerce kefensiz yatanı.
Sen şehit oğlusun, incitme, yazıktır, atanı:
Verme, dünyaları alsan da bu cennet vatanı.

Kim bu cennet vatanın uğruna olmaz ki feda?
Şüheda fışkıracak toprağı sıksan, şüheda!
Cânı, cânânı, bütün varımı alsın da Huda,
Etmesin tek vatanımdan beni dünyada cüda.

Ruhumun senden İlahî, şudur ancak emeli:
Değmesin mabedimin göğsüne nâmahrem eli.
Bu ezanlar -ki şehadetleri dinin temeli-
Ebedî yurdumun üstünde benim inlemeli.

O zaman vecd ile bin secde eder -varsa- taşım,
Her cerîhamdan İlahî, boşanıp kanlı yaşım,
Fışkırır ruh-ı mücerret gibi yerden na'sım;
O zaman yükselerek arşa değer belki başım.

Dalgalan sen de şafaklar gibi ey şanlı hilâl!
Olsun artık dökülen kanlarımın hepsi helâl.
Ebediyyen sana yok, ırkıma yok izmihlâl;
Hakkıdır hür yaşamış bayrağımın hürriyyet;
Hakkıdır Hakk'a tapan milletimin istiklâl!

Mehmet Âkif Ersoy

GENÇLİĞE HİTABE

Ey Türk gençliği! Birinci vazifen, Türk istiklâlini, Türk Cumhuriyetini, ilelebet muhafaza ve müdafaa etmektir.

Mevcudiyetinin ve istikbalinin yegâne temeli budur. Bu temel, senin en kıymetli hazinendir. İstikbalde dahi, seni bu hazineden mahrum etmek isteyecek dâhilî ve hâricî bedhahların olacaktır. Bir gün, istiklâl ve cumhuriyeti müdafaa mecburiyetine düşersen, vazifeye atılmak için, içinde bulunacağın vaziyetin imkân ve şeraitini düşünmeyeceksin! Bu imkân ve şerait, çok namüsaî bir mahiyette tezahür edebilir. İstiklâl ve cumhuriyetine kastedecek düşmanlar, bütün dünyada emsali görülmemiş bir galibiyetin mümessili olabilirler. Cebren ve hile ile aziz vatanın bütün kaleleri zapt edilmiş, bütün tersanelerine girilmiş, bütün orduları dağıtılmış ve memleketin her köşesi bilfiil işgal edilmiş olabilir. Bütün bu şeraitten daha elîm ve daha vahim olmak üzere, memleketin dâhilinde iktidara sahip olanlar gaflet ve dalâlet ve hattâ hıyanet içinde bulunabilirler. Hattâ bu iktidar sahipleri şahsî menfaatlerini, müstevlîlerin siyasî emelleriyle tevhit edebilirler. Millet, fakr u zaruret içinde harap ve bîtap düşmüş olabilir.

Ey Türk istikbalinin evlâdı! İşte, bu ahval ve şerait içinde dahi vazifen, Türk istiklâl ve cumhuriyetini kurtarmaktır. Muhtaç olduğun kudret, damarlarındaki asil kanda mevcuttur.

Mustafa Kemal Atatürk

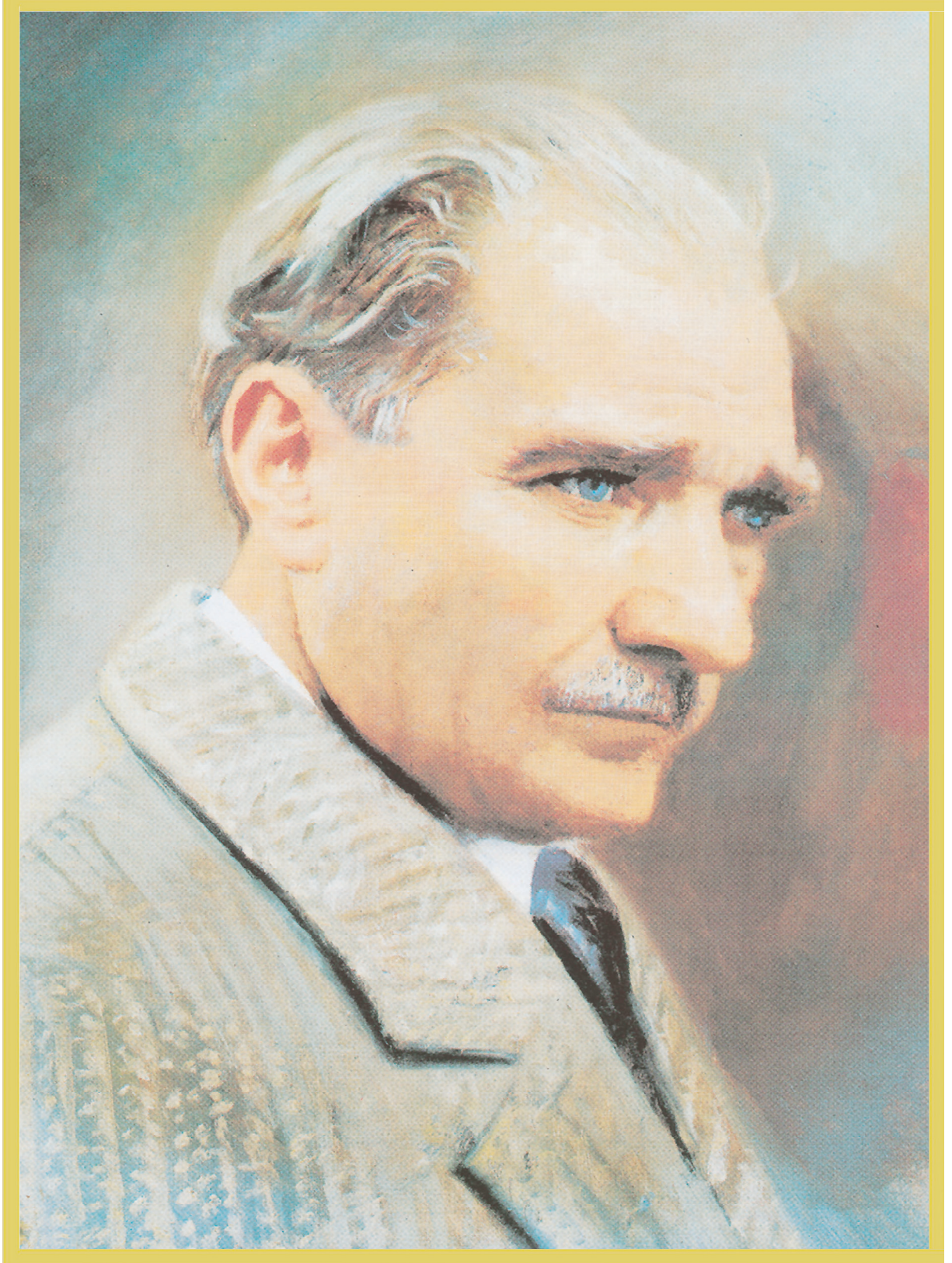

MUSTAFA KEMAL ATATÜRK

İÇİNDEKİLER

Giriş.....8

1. Modül.....11

2. Modül 15

E Sesini Öğreniyorum.....16

L Sesini Öğreniyorum21

A Sesini Öğreniyorum.....26

K Sesini Öğreniyorum31

İ Sesini Öğreniyorum37

N Sesini Öğreniyorum.....43

O Sesini Öğreniyorum.....50

M Sesini Öğreniyorum.....54

U Sesini Öğreniyorum.....58

T Sesini Öğreniyorum.....63

Ü Sesini Öğreniyorum.....68

Y Sesini Öğreniyorum.....73

Ö Sesini Öğreniyorum.....78

R Sesini Öğreniyorum.....84

I Sesini Öğreniyorum.....91

D Sesini Öğreniyorum.....97

S Sesini Öğreniyorum.....103

B Sesini Öğreniyorum.....110

Z Sesini Öğreniyorum.....	117
Ç Sesini Öğreniyorum.....	123
G Sesini Öğreniyorum.....	129
Ş Sesini Öğreniyorum.....	136
C Sesini Öğreniyorum.....	143
P Sesini Öğreniyorum.....	148
H Sesini Öğreniyorum.....	154
V Sesini Öğreniyorum.....	160
Ğ Sesini Öğreniyorum.....	166
F Sesini Öğreniyorum.....	172
J Sesini Öğreniyorum.....	178
Komşu Komşu.....	184
Okula Geldim	185
Türkiye'm Benim Cennetim.....	185

3. Modül	187
Dişler	188
Aslana Özenen Tavşan	190
23 Nisan Geldi	193
Atatürk Hasta Bebeğime Doktor Getirmiş	195
Üç Elma, Dört Öğrenci	198
Pos Bıyık Tavşan	201
Küçük İzçiler	204
Robotlar	206
Bütün Çocuklar Dondurma Sever	209

Kaynakça	212
-----------------------	------------

KİTAPIMIZI TANIYALIM

MODÜL KAPAKLARI

Kitabımız 3 modülden oluşmaktadır. Her modülün başında modül kapaklarına yer verilmiştir.



ETKİNLİK ÖRNEKLERİ

Her modülün içinde yer alan kazanımlara ait öğrenme ve öğretme sürecine yer verilmiştir.

DERS TANITIM BÖLÜMÜ

Derse ilişkin süre, kazanımlar ve öğrenme alanları yer almaktadır.

Modül	: 2
Öğrenme Alanı	: Dinleme, Okuma, Yazma
Kazanım Süresi	: 40 dk + 40 dk.
Kazanım	: T.M 2.1. Seslere karşılık gelen harfleri ayırt eder. T.M 2.2. Harfleri tanıır ve seslendirir. T.M 2.3. Harfleri tekniğine uygun yazar. T.M 2.4. Hece ve kelimeleri okur. T.M 2.5. Hece ve kelimeleri yazar. T.M 2.7. Basit ve kısa cümleleri okur. T.M 2.8. Kısa metinleri okur.

GİRİŞ

Günümüzde ülkelerin gelişmişlik düzeyleri ürettikleri bilgi ile ölçülür hâle gelmiştir. Bilgi üretmek de nitelikli ve eğitilmiş insan gücü kaynağına ve onun etkin kullanımına bağlıdır. Hiç kuşkusuz etkili ve nitelikli insan gücü kaynağının yaratılması da ona sunulacak nitelikli eğitimle sağlanır. Bu nedenle tüm eğitim sistemleri gibi, Türk Eğitim Sistemi de gerek öğretim programları kapsamında gerekse materyal ve teknolojik olanaklar kapsamındaki yenilik ve değişikliklerle nitelikli insan gücü yetiştirilmesine olanak sağlayıcı arayışlar içindedir.

Gelişmiş toplumların ve yetişmiş bireylerin geleceğinin doğru bilgiye ulaşma, bilgiyi kullanma ve yeni bilgi üretmeye bağlı olduğu göz önüne alındığında bunun temelini de etkili ilk okuma yazma öğrenmeye dayandığı yadsınamaz. Çünkü okuma yazma, bireyin okuldaki ve sosyal hayatındaki başarısına ek olarak kişinin sahip olduğu potansiyelini geliştirmesini sağlayan son derece önemli bir alandır (Yıldırım ve Demirtaş, 2008; Yıldız, 2010). Kaldı ki ilk okuma yazma öğretimi, temel düzeyde okuma ve yazma becerileri ile sınırlı değildir. Düşünme, anlama, sıralama, sınıflama, sorgulama, ilişki kurma, analiz sentez yapma ve değerlendirme gibi zihinsel becerilerin geliştirilmesinde ilk okuma yazma öğretiminin önemli bir işlevi vardır (MEB, 2018).

Okuma ve yazma öğretiminin basit ve tek yönlü bir işlem olmadığı gerçeği göz önüne alındığında, okuma ve okunandan anlam çıkarma becerilerini kazandırmak, insanın hayatını anlamlı hâle getirmesine en büyük katkı olarak eğitim programlarında ve öğretim sürecinde yerini aldığı (Akyol, 2010), Türkçeyi doğru, güzel ve etkili kullanmaya dönük becerilerin kazandırıldığı bir ilk okuma yazma öğretiminin amaçlandığı (MEB, 2018) görülecektir.

İlk okuma yazma öğretiminde hedef; okuma yazma becerisini kazanmış olan çocuğun aynı zamanda hızlı, doğru, akıcı, anlayarak okuması, okumaktan zevk alması ve işlevsel bir yazma yeteneği geliştirmesidir (Çelenk, 2002). İlk okuma yazma becerisinin edinilmesi ise hemen bir anda olacak bir iş değildir. Bir süreç dahilinde gerçekleşmektedir. Bu bağlamda ilk okuma yazma öğretimi, erken çocukluk döneminde başlayan dil becerilerine okuma ve yazma becerilerinin de kazandırılmasını sağlayan temel eğitimin birinci basamağında aile ve okul iş birliği içinde sürdürülen dil öğretimi sürecidir (Baş, 2006).

İlk okuma ve yazma öğretimi bireyin sonraki eğitim yaşantılarının da günlük yaşantılarının da temelini oluşturduğundan son derece önemlidir. Bu nedenle de Cemiloğlu (2001), ilk okuma yazma öğretimini, sınıf öğretmenliğinin uzmanlık isteyen, belirli bir programın planlı ve titiz bir şekilde uygulanmasını gerektiren ve hata kabul etmeyen önemli çalışma alanı olarak görmektedir.

Tüm bu gerekçelere bakıldığında, ilk okuma yazma öğretiminin ve öğreniminin son derece önemli olduğu açıktır. Bu nedenle ilk okuma yazma öğretiminin belli bir plan, program ve yöntem dâhilinde, belli bir süreçte gerçekleştirilmesi beklenmektedir. Bu düşüncelerle hazırlanmış olan bu kitabın sizlere de bu kapsamda katkı sağlayacağı umulmaktadır.

TÜRKÇE

Etkinlik Kitabı

1. Modül



Modül	: 1
Öğrenme Alanı	: Dinleme/Konuşma
Kazanım Süresi	: 40 dk. + 40 dk. + 40 dk.
Kazanım	: T.M. 1.2. Dinlediklerine/İzlediklerine yönelik sorulara cevap verir. T.M. 1.3 Belirli bir konu hakkında konuşur.

ÖĞRENME VE ÖĞRETME SÜRECİ

Öğrencilerinizden "komşuluk ve yardımlaşma" ile ilgili düşüncelerini anlatmalarını isteyiniz. Öğrencilerden gelen olumlu örneklere vurgu yapınız. Daha sonra bir metin okuyacağınızı söyleyerek vurgu ve tonlamaya dikkat ederek metni okuyunuz.

KOMŞU KOMŞU AÇ MISIN?

Mevsim kıştı. Bir gece, öyle bir kar yağdı ki her yer karlar altında kaldı. Ponpon tavşan kar yüzünden üç gün dışarı çıkamadı. Evinde yiyecek kalmamıştı. Paltosunu giyip dışarı çıkmaya hazırlandı.

Dışarı çok soğuktular. Ama Ponponcuk yiyecek bulmak zorundaydı. Eviden epey uzaklaşmıştı. Karların arasında ucu dışarıda kalmış yeşil bir püskül gördü. Merakla oraya koştu. Püskül sandığı şey, iki iri havucun yeşil yapraklarıydı. Ponponcuk çok sevindi. Havuçlardan birini, hemen kemirmeye başladı. Koca havucu ktır ktır giyip bitirdi.

O sırada komşusu midilliyi düşündü. Böyle bir havada o da yiyeceksiz kalmıştı. Bulduğu ikinci havucu ona götürmeye karar verdi.

Tavşan, minicik patileriyle midillinin kapısını çaldı: "Tak! Tak! Tak!"

Midilli ortalıklarda gözüküyordu. Minik tavşan, yanında getirdiği havucu mutfak masasına bırakıp evine döndü. Tavşan evine döndüğü sırada, küçük midilli de ormanın başka bir köşesinde yiyecek arıyordu.

Eve döndüğünde, mutfak masasının üzerinde duran havucu gördü ve çok şaşırdı. "Hay Allah! Bunu da kim getirmiş?" dedi kendi kendine. Ama çok geçmeden bunun Ponpon Tavşan'ın işi olduğunu anladı. Çünkü kapının önündeki karların üzerinde minik tavşanın izlerini görmüştü. Küçük Midilli, Ponpon Tavşan'ın komşuluğuna hayran kalmıştı.

Üzeyir GÜNDÜZ

"Dostluk ve iyilik ne güzel şey!" diye düşündü.

Öğrencilerinize aşağıdaki soruları sorunuz.

1. Dinlediğiniz hikâyedeki kahramanlar kimlerdir?
2. Hikâyedeki olay nerede geçmektedir?
3. Hikâyedeki olay hangi mevsimde geçmektedir?
4. Tavşan ormanda ne buluyor?
5. Midilli, havucu nerede gördü?

1. **Etkinlik:** Öğretmen, öğrencilere 1. etkinlikte yer alan görsellerden hikâye kahramanlarının birlikte yer aldığı resmi boyamalarını ister.

Öğretmen, öğrencilere "Siz midillinin yerinde olsaydınız tavşana neler söylemek isterdiniz?" sorusunu yöneltir.

2. **Etkinlik:** Öğretmen, öğrencilere "Etkinlik Kitabı 11, sayfa 2, etkinlikte yer alan çerçeveye yardımlaşmayla ilgili bir resim çizmelerini söyler. Öğrencilerden çizdikleri resmi arkadaşlarına anlatmalarını ister.

1.

ETKİNLİK

Metinle ilgili olan görseli boyayınız.

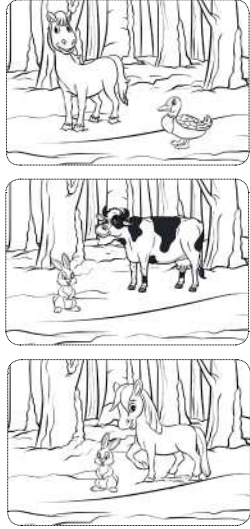

10

Modül	: 1
Öğrenme Alanı	: Dinleme
Kazanım Süresi	: 40 dk + 40 dk
Kazanım	: T.M 1.1. Sözlü yönergeleri uygular.

ÖĞRENME VE ÖĞRETME SÜRECİ

Öğretmen, sınıf zemininde üç farklı yere işaret koyar. Öğrencilere birinci işaretin olduğu yere geldiklerinde kedi sesi, ikinci işaretin olduğu yere geldiklerinde kuş sesi, üçüncü işaretin olduğu yere geldiklerinde ise arı sesi çıkaracaklarını söyler. Öğrencilerden sırayla işaretli yerlere gelmelerini ve yönergeleri uygulamalarını ister. Öğretmen, yönergeleri uygulamaları konusunda öğrencileri cesaretlendirir. Öğretmen, öğrencilere bir senaryo okuyacağını söyler. Senaryoyu okumaya başlar. Senaryoda "(1)" ile belirtilen yere gelince okumaya ara verir ve öğrencilerden tavşan gibi koşma taklidi yapmalarını ister. "(2)" ile belirtilen yere gelince yorulma taklidi yapmalarını ister. "(3)" ile belirtilen yere gelince korkma taklidi yapmalarını ister.

ZIP ZIP İLE TOSBİ

Dağların arasında yemyeşil bir orman varmış. Ormanın her yeri yemyeşil ağaçlarla, rengârenk çiçeklerle ve çalılarla kaplıymış. Bu güzel ormanda kelebekler heyecanla uçsuz, kuşlar cıvıldaşır, tavşanlar zıplaşır hep bir arada huzur içinde yaşarlarmış. Yalnız; bazen avcılar gelir, ormandaki tüm huzuru kaçınlarmış. Çünkü bu avcılar en sessiz zamanda aniden ortaya çıkar ve avlarını yakalayınca kadar koşarlarmış. Bu avcılardan da en çok uzun kulaklı, siyah burunlu sevimli tavşan Zıp Zıp ile sert kabuklu ve meraklı tosbağa Tosbi korkarlarmış. Çünkü Meraklı Tosbi ile sevimli Zıp Zıp ormanda yeni yeni yerler keşfetmek için sürekli gezintiye çıkarlar ve bazen bu avcıları görüp hemen evlerine kaçarlar. Sıcak bir günün sabahı bu iki sevimli arkadaş yine yeni bir yer keşfetmek üzere evlerinden ayrılmışlar. Giderlerken bir taraftan oyunlar oynuyorlar bir taraftan birbirlerine şakalar yapıyorlarmış. O kadar eğleniyorlarmış ki evlerinden ne kadar çok uzaklaştıklarını fark edememişler bile. Tam geri dönmeye karar vermişler ki bir anda avcıların sesleri gelmiş. Avcıların sesleri ile irkilen bu iki arkadaştan Tosbi ben senin gibi hızlı koşup kaçamam, saklanalım demiş. Zıp Zıp ise saklandıkları takdirde avcıların kendilerini bulacağından endişe ederek kendisi hızlı koşabildiği için kaçmaya karar vermiş (1). Arkadaşı Tosbi her ne kadar birlikte hareket etmeleri gerektiğini söylese de Zıp Zıp onu dinlemedi ve koşmaya başlamış. Zıp Zıp koşarken avcılarının dikkatini çekmiş ve avcılar düşmüşler Zıp Zıp'ın peşine. Tosbi de bu esnada saklanmış. Zıp Zıp koşmaktan o kadar çok yorulmuş ki artık yürüyecek hâli bile kalmamış (2). Hemen bir çalının arkasına saklanmış. Ancak yalnız olduğu için çok korkmuş. Keşke Tosbi'nin dediği-

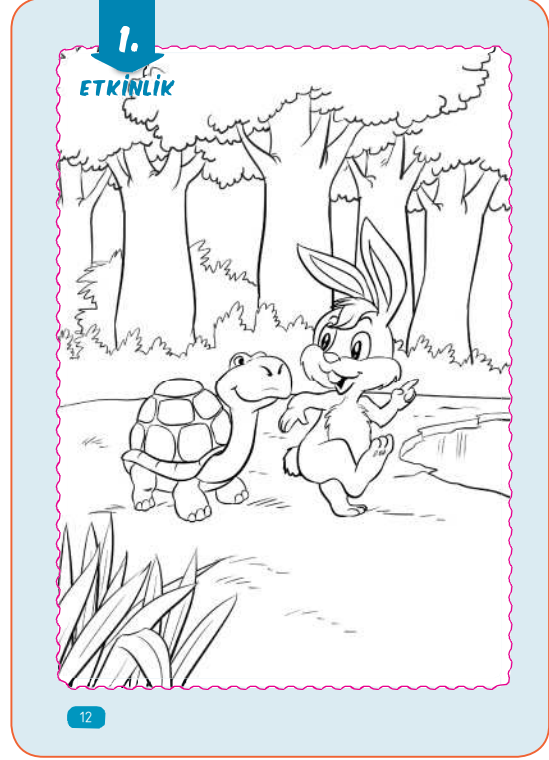

ni yapsaydım, birlikte saklansaydık diye söylenmeye başlamış. Çünkü bu şekilde tek başına saklanmak onun için çok daha korkunçmuş. O kadar çok korkuyormuş ki korkudan tir tir titremeye başlamış (3). Aradan biraz zaman geçtikten sonra avcılarının sesi kesilmiş. Fakat tek başına kaldığı için korkusundan saklandığı yerden çıkamamış. Avcıların Zıp Zıp'ın peşine düştüğünü gören Tosbi ise kendinden emin ve ağır adımlarla evlerinin yoluna koyulmuş. Tosbi giderken bir taraftan da arkadaşının başına bir şey gelip gelmediğini merak ediyormuş. Neyse ki çok gitmeden arkadaşının bir çalının arkasında ağlama sesini duymuş. Hemen yanına gitmiş ve avcılarının gittiğini, artık rahat bir şekilde evlerine gidebileceklerini söylemiş. Bunu duyan Zıp Zıp çok sevinmiş ve arkadaşı Tosbi'den onu bırakıp kaçtığı için özür dilemiş. Tosbi, Zıp Zıp'ı affetmiş ve iki arkadaş tekrar evlerinin yolunu tutmuşlar.

Komisyon

1. Etkinlik: Öğretmen, öğrencilere aşağıdaki yönergeleri aşamalı olarak söyler. Resmî, yönergelere uygun olarak boyamalarını ister:

1. Ağacın yapraklarını yeşile boyayınız.
2. Gölü maviye boyayınız.
3. Bir ağaç da siz çiziniz ve istediğiniz renklerle boyayınız.

TÜRKÇE

Etkinlik Kitabı

2. Modül

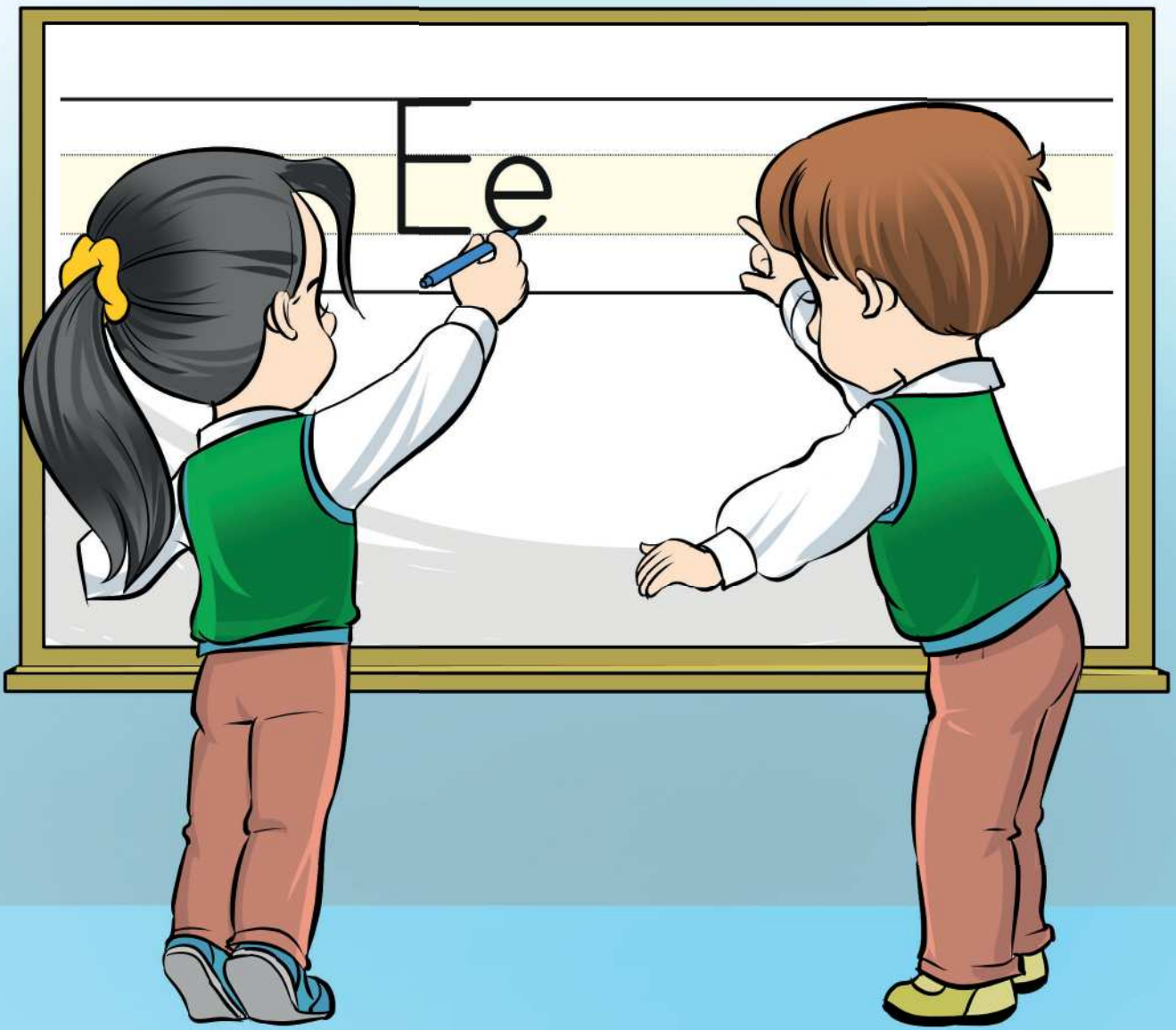

Modül	: 2
Öğrenme Alanı	: Dinleme, Okuma, Yazma
Kazanım Süresi	: 40 dk + 40 dk.
Kazanım	: T.M 2.1. Seslere karşılık gelen harfleri ayırt eder. T.M 2.2. Harfleri tanır ve seslendirir. T.M 2.3. Harfleri tekniğine uygun yazar. T.M 2.4. Hece ve kelimeleri okur. T.M 2.5. Hece ve kelimeleri yazar. T.M 2.7. Basit ve kısa cümleleri okur. T.M 2.8. Kısa metinleri okur.

ÖĞRENME VE ÖĞRETME SÜRECİ

1. SESİ HİSSETME, TANIMA VE AYIRT ETME

a) Sesi Hissetme:

- Öğretmen, öğrencilere kimlerin küçük kardeşi olduğunu sorar. Öğrenciler kardeşleri hakkında konuştuktan sonra öğrencilere annelerinin bebekleri nasıl uyuttuklarını, uyuturken neler söylediklerini sorar. "Ninni" cevabına ulaşıncaya kadar öğretmen gerekli yönlendirmeleri yapar. Öğretmen, çocukların ninni üzerine konuşmalarını sağladıktan sonra annelerin bebekleri uyuturken ninniler söylediğini belirtir. Ardından TRT Arşiv'den "E-e" sesinin yoğun olarak geçtiği "E Bebeğim" isimli ninniyi öğrenciler kavrayana kadar dinletir. Sonra öğretmen öğrencilerle birlikte söyler.
- Öğretmen, ninni söylenirken öğrencilerin herhangi bir nesneyi bebekmiş gibi tutarak taklit etmelerini sağlayabilir. Öğretmen, ninni söylenirken "eee-eee" sesinin geçtiği kısımlara vurgu yapılmasına dikkat eder.

E BEBEĞİM

Kırmızı pabuçları duruyor başucunda

Başı düşmüş yastığa

Uyuyor mışıl mışıl

E bebeğim eee

Minik minik kolları düşmüş iki yanına

Dalmış pembe düşlere dünyalardan habersiz

E bebeğim eee

Minicik yastığını paylaşmış bebeğiyle

Alacaklarmış gibi sarılmış elleriyle

E bebeğim eee



Öğretmenin Notları

.....

.....

.....

.....

.....

.....

.....

.....

.....

.....

.....

.....

.....

.....

.....

.....

.....

.....

.....

.....

.....

.....

.....

Kayahan AÇAR

2. **ETKİNLİK**

Varlıkların isimlerini söyleyelim.

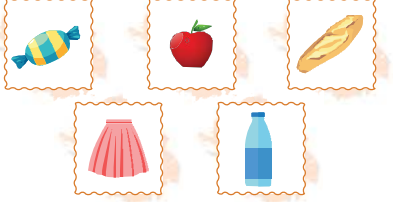

3. **ETKİNLİK**

Kutucuklara isminde "e" sesi bulunan iki varlık çizelim.



17

Öğretmenin Notları

.....

.....

.....

.....

.....

.....

.....

.....

.....

.....

.....

.....

.....

.....

.....

.....

.....

.....

.....

.....

.....

.....

b) Sesi Tanıma:

1. **Etkinlik:** Öğretmen, "E-e" sesi ile başlayan görselleri öğrencilere gösterir ve öğrencilerden görsellerin isimlerini söylemelerini ister. Öğrenciler yanıt verdikten sonra öğretmen de "E-e" sesine vurgu yaparak görsellerin ne olduğunu söyler.

2. **Etkinlik:** Öğretmen, içerisinde "E-e" sesi geçen varlıklara ait görselleri öğrencilere gösterir ve her görsel için sırayla her bir görselin ne olduğunu öğrencilere söyler. Öğrenciler söyledikten sonra öğretmen de "E-e" sesine vurgu yaparak görsellerin ne olduğunu söyler.

3. **Etkinlik:** Öğretmen, öğrencilerden içerisinde "E-e" sesi geçen varlıklar söylemelerini ve bunlardan istedikleri iki tanesinin resmini etkinlik sayfasına çizerek boyamalarını ister.

Öğretmenin Notları

.....

.....

.....

.....

.....

.....

.....

.....

.....

.....

.....

.....

.....

.....

.....

.....

.....

.....

.....

.....

.....

.....

c) Sesi Ayırt Etme:

4. Etkinlik: Öğretmen, öğrencileri 4. Etkinliği yapmaya yönlendirirken onlardan isimde "E-e" sesi bulunan varlıkların isimlerini boyamalarını ister.

• Öğretmen, TRT Arşiv'den "Bir Dünya Bırakın Biz Çocuklara" şarkısının nakaratını dinletir veya söyler. Bu esnada öğrencilerden "E-e" sesini duyduklarında bir kez el çırpmalarını ister.

2. HARFİ OKUMA VE YAZMA:

• Öğretmen, "E-e" harfini seslendirirken sesin ağızdan çıkış yolunu gösterir ve harfi tahtaya yazar. Öğrencilerden de "E-e" harfini seslendirmelerini ister.

• Bu esnada öğrencilerden harflerin yazılış yönüne ve kaç hamlede yazıldığına dikkat etmelerini ister.

• Öğretmen, öğrencilerden harfi havaya, yere, kum havuzu gibi yumuşak bir zemine, kendi avuç içine vb. yazmalarını ister. Harfin her yazımında öğrencilerin harfi seslendirmelerine dikkat eder.

5. Etkinlik: Öğretmen, öğrencilerin etkinlik sayfasındaki "E-e" harfinin üzerinden parmaklarıyla veya kalemin arkasıyla gitmelerini sağlar. Ardından "E-e" harfinin içini yazılış yönlerine göre boyamalarını ister.

Öğretmenin Notları

.....

.....

.....

.....

.....

.....

.....

.....

.....

.....

.....

.....

.....

4.

ETKİNLİK

İsminde "e" sesi bulunan varlıkların boyayalım.



18

5.

ETKİNLİK

"E-e" harfini, harfin yazılış yönüne göre boyayalım.

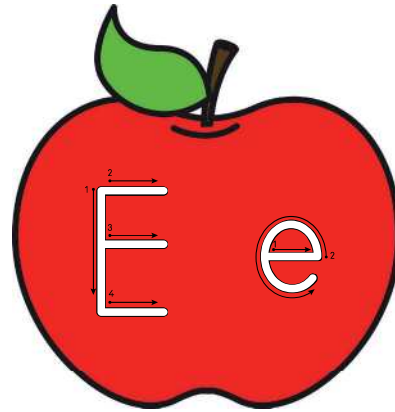

19

6.

ETKİNLİK

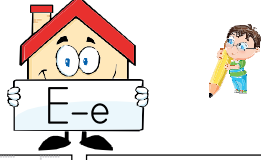

E			e				
E							
e			e		e		e

20

6. Etkinlik: Öğretmen, öğrencilerden etkinlik sayfasında yer alan "E-e" harfini yazılış yönünde noktaları birleştirerek yazmalarını ister.

- Öğretmen, etkinlik sayfasında yer alan "E-e" harfi yazma çalışmalarını yaptırır. Yazma çalışması yapılırken öğretmen öğrencilerin harfi seslendirmelerini sağlar.
- Öğretmen, öğrencilere deftere yazma çalışması yaptırır.

3. DEĞERLENDİRME:

7. Etkinlik: Öğretmen, öğrencilerden etkinlik sayfasında verilen bulmacada "E-e" harflerini bularak boyamalarını ister.

Öğretmenin Notları

.....

.....

.....

.....

.....

.....

.....

.....

.....

.....

.....

.....

.....

.....

.....

.....

.....

.....

.....

.....

.....

.....

7.

ETKİNLİK



"E-e" harflerinin olduğu kutucukları boyayalım.

u	A	ç	y	t	m	o	z	a
L	a	L	l	a	t	m	r	a
İ	b	c	a	l	E	z	a	t
a	l	i	e	E	e	e	i	s
s	A	E	e	E	e	E	t	O
L	ü	E	E	e	E	e	ç	v
j	g	e	E	E	e	E	l	s
b	B	E	e	E	e	e	a	l

21

8. Etkinlik: Öğretmen, öğrencilerden etkinlik sayfasında verilen "E-e" harfli labirent bulmacadan "E-e" harflerini takip ederek kurdu elmaya ulaştırmalarını ister.

9. Etkinlik: Öğretmen, öğrencilerden etkinlik sayfasında verilen ve "E-e" sesi bulunan görsellerin altındaki kutucuğa "E-e" harfini yazmalarını ister. Öğretmen öğrencilerden "1" rakamını yazılış yönüne dikkat ederek yazmalarını ister.

NOT: Öğretmen bir sonraki ders için gereken hazırlığı yapar.

Öğretmenin Notları

.....

.....

.....

.....

.....

.....

.....

.....

.....

.....

.....

.....

.....

.....

.....

.....

.....

.....

.....

.....

8.

ETKİNLİK

"e" harflerini takip ederek kurdu elmaya ulaşalım.

22

9.

ETKİNLİK

İçinde "E-e" sesi bulunan görsellerin altındaki kutucuğa "E-e" harfini yazalım.

23

1.
ETKİNLİK

24

2.
ETKİNLİK

Varlıkların isimlerini söyleyelim.

3.
ETKİNLİK

Kutucuklara isminde 'l' sesi bulunan iki varlık çizelim.

25

Modül : 2
 Öğrenme Alanı : Dinleme, Okuma, Yazma
 Kazanım : 40 dk. + 40 dk. + 40 dk.
 Süresi : T.M 2.1. Seslere karşılık gelen harfleri ayırt eder.
 T.M 2.2. Harfleri tanır ve seslendirir.
 T.M 2.3. Harfleri tekniğine uygun yazar.
 T.M 2.4. Hece ve kelimeleri okur.
 T.M 2.5. Hece ve kelimeleri yazar.
 T.M 2.7. Basit ve kısa cümleleri okur.
 T.M 2.8. Kısa metinleri okur.

ÖĞRENME VE ÖĞRETME SÜRECİ

1. SESİ HİSSETME, TANIMA VE AYIRT ETME

a) Sesi Hissetme:

- Öğretmen, "L-l" sesini hissettirmek için TRT Arşiv'den (Bir Başkadır Benim Memleketim) şarkısındaki nakarat kısmını öğrencilere dinletir. Öğretmen şarkıda nakarata vurgu yapar ve ardından öğrencilerle beraber şarkıyı söyler.
- Öğretmen, "Al, al Lale al. Anıl bal al. Lale bal al. Yanaklarınız olsun al al" tekerlemesini öğrencilere birkaç kere söyler. Sonra da öğrencilerden tekerlemeyi tekrar etmelerini ister.

b) Sesi Tanıma:

1. Etkinlik: Öğretmen, "L-l" sesi ile başlayan varlıklara ait görselleri öğrencilere gösterir ve görsellerin ne olduğunu söylemelerini ister. Öğrenciler söyledikten sonra öğretmen de "L-l" sesine vurgu yaparak görselleri söyler.

2. Etkinlik: Öğretmen, içerisinde "L-l" sesi geçen varlıklara ait görselleri öğrencilere göstererek, sırayla her bir görselin ne olduğunu öğrencilere söyler. Öğrencilerin cevabından sonra öğretmen de "L-l" sesine vurgu yaparak görsellerin ne olduğunu söyler.

3. Etkinlik: Öğretmen, öğrencilerden içerisinde "L-l" sesi geçen varlıklar söylemelerini ve bunlardan istedikleri iki tanesinin resmini etkinlik sayfasına çizerek boyamalarını ister.

c) Sesi Ayırt Etme:

4. Etkinlik: Öğretmen, içerisinde "L-l" sesi geçen ve geçmeyen varlıklara ait görselleri öğrencilere göstererek sırayla her bir görselin ne olduğunu öğrencilere söyler ve öğrencilerden içinde "L-l" sesi olanları işaretlemelerini ister ve yanlış olması hâlinde öğretmen gerekli yönlendirmelerle öğrencileri doğru sonuca ulaştırır.

2. HARFİ OKUMA VE YAZMA:

- Öğretmen, "L-l" harfini seslendirirken sesin ağızdan çıkış yolunu gösterir ve harfi tahtaya yazar. Öğrencilerden de "L-l" harfini seslendirmelerini ister.
- Öğretmen, tahtaya 4 çizgi 3 aralığa "L-l" harfini yazar. Bu esnada öğrencilerden harfin yazılış yönlerine ve kaç hamlede yazıldığına dikkat etmelerini ister.
- Öğretmen öğrencilerden harfi havaya, yere, kum havuzu gibi yumuşak bir zemine, kendi avuç içine vb. yazmalarını ister. Harfin her yazımında öğrencilerin harfi seslendirmelerine dikkat eder.

5. Etkinlik: Öğretmen, öğrencilerin etkinlik sayfasındaki "L-l" harfinin üzerinden parmaklarıyla veya kalemin arkasıyla gitmelerini sağlar. Ardından "L-l" harfinin içi ni harfin yazılış yönüne göre boyamalarını ister.

Öğretmenin Notları

.....

.....

.....

.....

.....

.....

.....

.....

.....

.....

.....

4. ETKİNLİK

İsminde "l" sesi bulunan varlıkları işaretleyelim.

26

5. ETKİNLİK

"L-l" harfini, harfin yazılış yönüne göre boyayalım.

27

6.

ETKİNLİK



L - l



L	

28

6. Etkinlik: Öğretmen, öğrencilerden etkinlik sayfasında yer alan "L-l" harfini yazılış yönünde noktaları birleştirerek yazmalarını ister.

• Öğretmen, öğrencilere etkinlik sayfasında yer alan "L-l" harfi yazma çalışmalarını yaptırır. Yazma çalışması yaptırılırken öğretmen öğrencilerin harfi seslendirmelerini sağlar.

• Öğretmen, öğrencilerin defterlerine yazma çalışmalarını yaptırır.

3. HARFLERDEN HECELER, HECELERDEN KELİMELE, KELİMELERDEN CÜMLELER OLUŞTURMA:

7. Etkinlik: Öğretmen, tahtaya bir el görseli çizer.

Öğrencilere bu görselin ne olduğunu sorar. Ardından öğretmen tahtaya "e" harfini yazar. Öğrencilerden harfi okumalarını ister. Sonra "l" harfini yazar ve okumalarını ister. Bu iki harfi birleştirerek "el" hecesini yazar, okur ve öğrencilerin de okumasını ister. Daha sonra etkinlik sayfasında yer alan "el" hecesi okuma yazma çalışmasını öğrencilere yaptırır.

7.

ETKİNLİK

e l

el

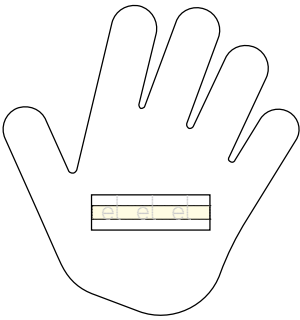

el

29

Öğretmenin Notları

.....

.....

.....

.....

.....

.....

.....

.....

.....

.....

.....

.....

.....

8. Etkinlik: Öğretmen, tahtaya "l" ve "e" harflerini yazar. Öğrencilerle beraber "l" ile "e" harfleri birleştirilerek "le" hecesine ulaşılır ve birlikte okunur. Ardından etkinlik sayfasında yer alan "le" hecesi okuma yazma çalışmasını öğrencilere yaptırır.

• Öğretmen, tahtaya "el" ve "le" hecelerini yazar. Sonra bu heceler birleştirilerek öğrencilerle birlikte "elle" kelimesine ulaşılır ve okunur. Devamında etkinlik sayfasında yer alan çalışmayı öğrencilere yaptırır.

• Öğretmen, "e" harfi ve "le" hecesini birleştirerek öğrencilerle "ele" kelimesine ulaşır. Oluşturulan "ele" kelimesini öğrencilere okutur ve yazdırır. Ardından etkinlik sayfasında yer alan "ele" kelimesi yazma çalışmasını öğrencilere yaptırır.

9. Etkinlik: Öğretmen, öğrencilere daha önce öğrendikleri "el" kelimesi ile "ele" kelimesini yan yana yazarak öğrencilerin peş peşe okumalarını sağlar. Sonra okudukları "el ele" ifadesinin el ele tutuşma eylemi olduğunu kavramaları için öğrencileri el ele tutuşturur.

• Öğretmen, öğrencilerden etkinlik sayfasında yer alan el ele tutuşmuş çocuklar görselindeki "el ele" ifadesinin üzerinden kalemliyle gitmelerini ister.

Öğretmenin Notları

.....

.....

.....

.....

.....

.....

.....

.....

.....

.....

.....

.....

.....

.....

8. ETKİNLİK

l e

le le

el le

elle elle

e le

ete ete

30

9. ETKİNLİK



el ele



el ele

.....

.....

.....

.....

31

10.

ETKİNLİK

El ele, el ele.



El ele, el ele.

El ele, el ele.

2

2

32

4. METİN OKUMA:

10. Etkinlik: Öğretmen, öğrencileri etkinlik sayfasındaki "el ele tutuşmuş iki kız çocuk görseli" hakkında konuşur. Devamında öğretmen etkinlik sayfasındaki cümle okuma yazma çalışmasını yaptırır.

Öğretmen, öğrencilerin defterlerine "el ele" dikte çalışmalarını yaptırır.

Öğretmen öğrencilerden "2" rakamını yazılış yönüne dikkat ederek yazmalarını ister.

5. DEĞERLENDİRME:

11. Etkinlik: Öğretmen, öğrencilerden etkinlik sayfasındaki "el" görsellerinin içinde yazan heceleri okumalarını, aynı olan heceleri eşleştirerek boyamalarını ister. Öğretmen, öğrencilerden aynı hece ve kelimeleri aynı renge boyamalarını ister.

12. Etkinlik: Öğretmen, öğrencilerin etkinlik sayfasındaki labirent bulmacada yer alan "L-l" harflerini takip ederek leyleğin yuvasına ulaşmalarını sağlar.

NOT: Öğretmen bir sonraki ders için gereken hazırlığı yapar.

Öğretmenin Notları

.....

.....

.....

.....

.....

.....

.....

.....

.....

.....

.....

.....

.....

.....



11.

ETKİNLİK

Görsellerin içinde yazan heceleri ve kelimeleri okuyalım. Aynı olan hece ve kelimeleri aynı renge boyayalım ve eşleştirelim.

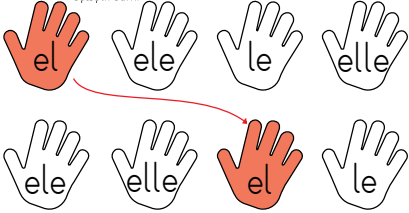

12.

ETKİNLİK

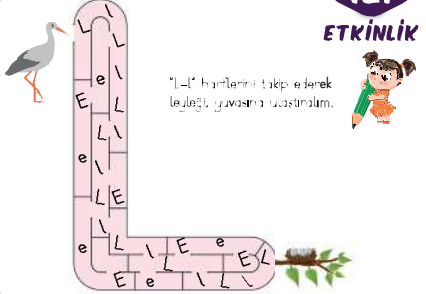

"L-l" harflerini takip ederek leyleğin yuvasına ulaşalım.

33

2.
ETKİNLİK

Varlıkların isimlerini söyleyelim.

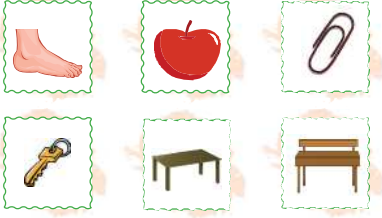

3.
ETKİNLİK

Kutucuklara isminde "a" sesi bulunan iki varlık çizelim.



35

4.
ETKİNLİK

Anıyı, isminde "a" sesi olan görsellerle eşleştirelim.



36

- Öğretmen, öğrencilerin cevapları doğrultusunda "A-a" sesine vurgu yapar. Yanlış cevaplar verilmesi hâlinde öğrencilere gerekli yönlendirmeler yapılarak doğru cevaba ulaşılması sağlanır.

- Öğretmen, aşağıda verilen tekerlemeyi "A-a" sesine vurgu yaparak öğrencilerle birlikte söyler.

Ali ata atladı

Ayşe'nin balonu patladı

Aaa aaa aa ağlama

Yüreğimi dağlama.

- Öğretmen, çevresinden "A-a" sesi ile başlayan isim örnekleri verir. Ardından öğrencilerden çevresinde "A-a" sesi ile başlayan isim örnekleri vermelerini ister.

- Öğretmen, öğrencilerden sınıf içinde hangi nesnelere adında "A-a" sesinin bulunduğunu sorar.

b) Sesi Tanıma:

1. **Etkinlik:** Öğretmen, "A-a" sesi ile başlayan varlıklara ait görselleri öğrencilere göstererek sırasıyla görselin ismini öğrencilere söyler ve öğrenciler söyledikten sonra öğretmen de "A-a" sesine vurgu yaparak görselleri söyler.

2. **Etkinlik:** Öğretmen, içerisinde "A-a" sesi geçen varlıklara ait görselleri öğrencilere gösterir ve her görsel için öğrencilere sırayla her bir görselin ne olduğunu öğrencilere söyler. Öğrenciler söyledikten sonra öğretmen de "A-a" sesine vurgu yaparak görsellerin ne olduğunu söyler.

3. **Etkinlik:** Öğretmen, öğrencilerden içerisinde "A-a" sesi geçen varlıklar söylemelerini ve bunlardan istedikleri iki tanesinin resmini etkinlik sayfasına çizerek boyamalarını ister.

c) Sesi Ayırt Etme:





4. **Etkinlik:** Öğretmen, içerisinde "A-a" sesi geçen ve geçmeyen varlıklara ait görselleri öğrencilere göstererek sırayla her bir görselin ne olduğunu öğrencilere söyler ve öğrencilerden içinde "A-a" sesi olanları işaretlemelerini ister ve yanlış olması hâlinde öğretmen gerekli yönlendirmelerle öğrencileri doğru sonuca ulaştırır.





- Öğretmen, öğrencilerle birlikte "Ali Baba'nın Bir Çiftliği Var" şarkısını söyler. Bu esnada ise öğrencilerden "A-a" sesini duyduklarında bir kez el çarpmalarını ister. Farklı şarkılarla etkinlik devam ettirilebilir.



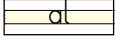
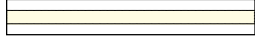

7.



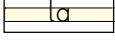
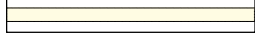

ETKİNLİK



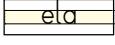
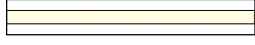





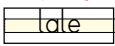
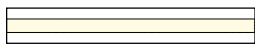



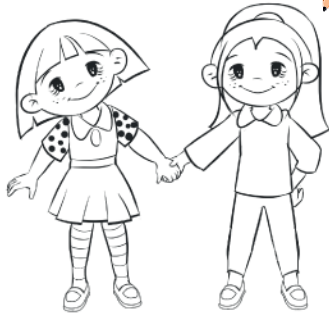







39

8.

ETKİNLİK

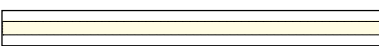
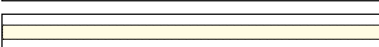
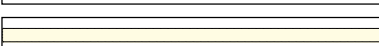
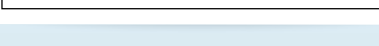

40

3. HARFLERDEN HECELER, HECELERDEN KELİMELER, KELİMELERDEN CÜMLELER OLUŞTURMA

7. Etkinlik: Öğretmen, tahtaya "a" ve "l" harflerini yazar. Öğrencilerle "a" ile "l" harfleri birleştirilerek "al" hecesine ulaşılır ve birlikte okunur. Ardından etkinlik sayfasında yer alan "al" hecesi okuma yazma çalışmasını öğrencilere yaptırır.

Öğretmen, tahtaya "l" ve "e" harflerini yazar. Öğrencilerle "l" ile "e" harflerini birleştirerek "le" hecesine ulaşılır ve birlikte okunur. Ardından etkinlik sayfasında yer alan "le" hecesini yazma çalışmasını öğrencilere yaptırır.

• Öğretmen, tahtaya "l" ve "a" harflerini yazar. "l" ile "a" birleştirip "la" hecesine ulaşır. Öğrencilerle birlikte okur. Ardından etkinlik sayfasında yer alan "la" hecesinin yazma çalışmasını öğrencilere yaptırır.

• Öğretmen, öğrencilerin daha önce öğrendikleri "e" harfi ile "la" hecesini yan yana yazarak "ela" kelimesine ulaşmalarını sağlar.

• Öğretmen, "la" ve "le" hecelerini yan yana yazarak "lale" kelimesine öğrencilerle birlikte ulaşır. Ela'nın ve Lale'nin aynı zamanda bir insan ismi yani özel isim olduğunu söyler. Özel isimlerin baş harfinin büyük yazılması gerektiğini vurgular.

8. Etkinlik: Öğretmen, etkinlik sayfasında verilen el ele tutuşmuş iki kız çocuk görseli hakkında öğrencileri konuşturur. Öğrencilere bu kız çocuklarının isimlerinin Ela ve Lale olduğunu söyler. Ela ve Lale'nin el ele tutuştuğunu vurgular. Ardından öğrencilerle "Ela Lale el ele." cümlesi ile ilgili etkinlik sayfasındaki okuma yazma çalışması yapılır.

Öğretmenin Notları

.....

.....

.....

.....

.....

.....

.....

.....

44

Öğretmenin Notları

.....

.....

.....

.....

.....

.....

.....

.....

.....

.....

.....

.....

.....

.....

.....

.....

.....

.....

.....

.....

.....

.....

.....

- Modül : 2
- Öğrenme Alanı : Dinleme, Okuma, Yazma
- Kazanım Süresi : 40 dk. + 40 dk.
- Kazanım : T.M 2.1. Seslere karşılık gelen harfleri ayırt eder.
T.M 2.2. Harfleri tanıır ve seslendirir.
T.M 2.3. Harfleri tekniğine uygun yazar.
T.M 2.4. Hece ve kelimeleri okur.
T.M 2.5. Hece ve kelimeleri yazar.
T.M 2.7. Basit ve kısa cümleleri okur.
T.M 2.8. Kısa metinleri okur.

ÖĞRENME VE ÖĞRETME SÜRECİ

1. SESİ HİSSETME, TANIMA VE AYIRT ETME

a) Sesi Hissetme:

- Öğretmen, içerisinde "K-k" harfinin yoğun olarak geçtiği aşağıda verilen metni öğrencilere okur.

KARNE GÜNÜ

O gün karne günüydü. Kemal ile kardeşi Okan, karnelerini aldılar. Annesi ve babası onları okul bahçesinde bekliyorlardı. Kemal ve kardeşi Okan, pekiyi dolu bir karne aldılar. Çok sevindiler. Çünkü bu, onların ilk karnesiydi. Koşa koşa bahçeye çıktılar. Annesi ve babası karne alan çocuklarını tebrik ettiler.

Öğretmen, metni öğrencilere okuduktan sonra öğrencilere aşağıdaki soruları sorar:

1. O gün ne günüydü?
 2. Kimler karne aldı?
 3. Kemal ve kardeşi Okan okul bahçesine nasıl çıktılar?
- Öğretmen, öğrencilerin cevapları doğrultusunda "K-k" sesine vurgu yapar. Yanlış cevaplar verilmesi hâlinde öğrencilere gerekli yönlendirmeler yaparak öğrencilerin doğru cevaba ulaşmalarını sağlar.
 - Öğretmen, öğrencilere "K-k" sesini fark ettirmek için aşağıdaki soruları sorar ve cevaplamalarını ister.
 - Öğrencilere "Karıya vurunca nasıl bir ses çıkar?" sorusu sorulur ve "tak tak" cevabına ulaşarak "K-k" sesi vurgulanır.

- Daha sonra "Saat çalışırken nasıl ses çıkarır?" sorusu sorulur ve "tik tak tik tak" cevabına ulaşarak "K-k" sesi vurgulanır.
- "Ördek nasıl ses çıkarır?" sorusu sorulur ve "vak vak" cevabına ulaşarak "K-k" sesi vurgulanır.
- Öğretmen, aşağıda verilen tekerlemeyi "K-k" sesine vurgu yaparak öğrencilerle birlikte söyler.

KUKLA

Komik iki kukla
Takarlar on toka
El ele, kol kola
Atarlar iki takla.

- Öğretmen, çevresinden "K-k" sesi ile başlayan isim örnekleri verir. Ardından öğrencilerden çevresinden "K-k" sesi ile başlayan isim örnekleri vermelerini ister.
- Öğrencilere sınıf içinde hangi varlığın adında "K-k" sesinin bulunduğunu sorar.

b) Sesi Tanıma:

1. **Etkinlik:** Öğretmen, "K-k" sesi ile başlayan varlıklara ait görselleri öğrencilere gösterir ve görsellerin ne olduğunu söylemelerini ister. Öğrenciler söyledikten sonra öğretmen de "K-k" sesine vurgu yaparak görselleri söyler.

- Karpuz görseli
- Kedi görseli
- Keçi görseli
- Kelebek görseli

2. **Etkinlik:** Öğretmen, içerisinde "K-k" sesi geçen varlıklara ait görseller öğrencilere gösterir ve her görsel için sırayla her bir görselin ne olduğunu öğrencilere söyler. Öğrenciler söyledikten sonra öğretmen de "K-k" sesine vurgu yaparak görsellerin ne olduğunu söyler.

3. **Etkinlik:** Öğretmen, öğrencilerden içerisinde "K-k" sesi geçen varlıklar söylemelerini ve bunlardan istedikleri iki tanesinin resmini etkinlik sayfasına çizerek çizdikleri resimleri boyamalarını ister.

Öğretmenin Notları



.....



.....

.....

2.
ETKİNLİK

Varlıkların isimlerini söyleyelim.



















3.
ETKİNLİK



Kutucuklara içinde "k" sesi bulunan iki varlık çizelim.

45

Öğretmenin Notları

.....

.....

.....

.....

.....

.....

.....

.....

.....

.....

4.

ETKİNLİK

İsminde "k" sesi olan görsellerin olduğu pencereleri boyayalım.

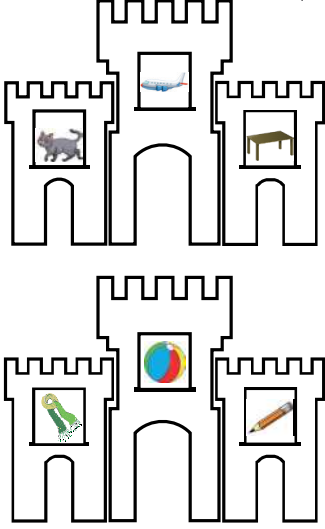

46

5.

ETKİNLİK



"K- k" harfini, harfin yazılış yönüne göre boyayalım.



47

c) Sesi Ayırt Etme:

4. Etkinlik: Öğretmen, içerisinde "K-k" sesi geçen ve geçmeyen varlıklara ait görselleri öğrencilere göstererek sırayla her bir görselin ne olduğunu öğrencilere söyler ve öğrencilerden içinde "K-k" sesi olanları boyamalarını ister ve yanlış olması hâlinde öğretmen gerekli yönlendirmelerle öğrencileri doğru sonuca ulaştırır.

- Öğretmen, "Küçük Kurbağa" şarkısını öğrencilerle birlikte söyler. Bu esnada öğrencilerden "K-k" sesini duyduklarında bir kez el çırpmalarını ister. Farklı şarkılarla etkinlik devam ettirilebilir.

Küçük kurbağa, küçük kurbağa, kulağın nerede?

Kulağım yok kulağım yok yüzerim derede

Ku vak vak ku vak vak kuvak kuvak kuvak (2)

Küçük kurbağa, küçük kurbağa, kuyruğun nerede?

Kuyruğum yok kuyruğum yok yüzerim derede

Ku vak vak ku vak vak kuvak kuvak kuvak (2)

Küçük kurbağa, küçük kurbağa, yelkenin nerede?

Yelkenim yok yelkenim yok yüzerim derede

Ku vak vak ku vak vak kuvak kuvak kuvak (2)

Küçük kurbağa, küçük kurbağa, gözlerin nerede?

Gözlerim yok gözlerim yok yüzerim derede

2. HARF OKUMA VE YAZMA

- Öğretmen, "K-k" harfini seslendirirken sesin ağızdan çıkış yolunu gösterir ve harfi tahtaya yazar. Öğrencilerden de "K-k" harfini seslendirmelerini ister.

- Öğretmen, tahtaya 4 çizgi 3 aralığa "K-k" harfini yazar. Bu esnada öğrencilerden harflerin yazılış yönlerine ve kaç hamlede yazıldığına dikkat etmelerini ister.

- Öğretmen, harfin her yazımında öğrencilerin harfi seslendirmelerine dikkat eder. Sonra öğrencilerden harfi havaya, yere, kum havuzu gibi yumuşak bir zemine, kendi avuç içine vb. yazmalarını ister.

5. Etkinlik: Öğretmen, öğrencilerin etkinlik sayfasında yer alan "K-k" harfinin üzerinden parmaklarıyla veya kalemin arkasıyla geçmelerini sağlar. Ardından öğrencilerden harfin içini, harfin yazılış yönüne göre boyamalarını ister.

- Öğretmen, "İ-i" sesini fark ettirmek için aşağıdaki tekerlemeyi öğrencilerle birlikte okur.

Mini mini birinciler

Ela gözlü ikinciler

Okuryazar üçüncüler

Çalışkandır dördüncüler

Kitap okur oldu beşinciler

İyi kalpli altıncılar

Bilge oldu yedinciler

Misafirdir sekizinciler.

- Öğretmen, öğrencilerden çevrelerinde "İ-i" sesi ile başlayan isimlerden örnekler vermelerini ister.
- Öğretmen, öğrencilere sınıf içinde hangi nesnenin adında "İ-i" sesinin bulunduğunu sorar.

b) Sesi Tanıma:

1. **Etkinlik:** Öğretmen, "İ-i" sesi ile başlayan varlıklara ait görselleri öğrencilere gösterir ve görsellerin ne olduğunu söylemelerini ister. Öğrenciler söyledikten sonra öğretmen de "İ-i" sesine vurgu yaparak görselleri söyler (inek görseli, iğne görseli, ip görseli, incir görseli).

2. **Etkinlik:** Öğretmen, içerisinde "İ-i" sesi geçen varlıklara ait görselleri öğrencilere gösterir ve her görsel için sırayla her bir görselin ne olduğunu öğrencilere söyler. Öğrenciler söyledikten sonra öğretmen de "İ-i" sesine vurgu yaparak görsellerin ne olduğunu söyler.

3. **Etkinlik:** Öğretmen, öğrencilerden içerisinde "İ-i" sesi geçen varlıklar söylemelerini ve bunlardan istedikleri iki tanesinin resmini etkinlik sayfasına çizerek boyamalarını ister.

Öğretmenin Notları

.....

.....



.....



.....

.....

2.
ETKİNLİK

Varlıkların isimlerini söyleyelim.











3.
ETKİNLİK



Kutucuklara içinde "İ" sesi bulunan iki varlık çizelim.

55

Öğretmenin Notları

.....

.....

.....

.....

.....

.....

.....

.....

.....

.....

Hemen ninesine limon almak için manava gideceğini söyler.

Nail manava gelir.

Nail:

- Merhaba manav amca, ninem hasta olmuş. Ona nane limon çayı yapacaktım ama evde limonum bitmiş. Bana on tane limon verir misin?

Nail limonları alır, ninesinin evine gider.

Ninesine nane limon çayı demler. Ninesi çayı içer.

Ninesi Nail'e teşekkür eder ve birbirlerine sarılırlar.

- Öğretmen, aşağıda verilen tekerlemeyi öğrencilere birkaç defa söyler. Sonra öğrencilerle söylerler. Öğretmen ninnide "N-n" sesinin geçtiği yerleri vurgulayarak okur.

BİRİNCİ

İnci, minci

Kim birinci?

Çarşıdan aldım

Pirinci.

Benim babam

Birinci.

- Öğrencilerden N-n sesi ile başlayan varlıklara örnek vermesi istenir.
- Öğrencilerden sınıf içinde hangi nesnenin adında "N-n" sesinin bulunduğu sorar.

b) Sesi Tanıma:



1. **Etkinlik:** Öğretmen, "N-n" sesi ile başlayan varlıklara ait görselleri öğrencilere gösterir ve görsellerin ne olduğunu söylemelerini ister. Öğrenciler söyledikten sonra öğretmen de "N-n" sesine vurgu yaparak görselleri söyler.



2. **Etkinlik:** Öğretmen, içerisinde "N-n" sesi geçen varlıklara ait görselleri öğrencilere gösterir ve her görsel için sırayla her bir görselin ne olduğunu öğrencilere söyler. Öğrenciler söyledikten sonra öğretmen de "N-n" sesine vurgu yaparak görsellerin ne olduğunu söyler.

3. **Etkinlik:** Öğretmen, öğrencilerden içerisinde "N-n" sesi geçen varlıklar söylemelerini ve bunlardan istedikleri iki tanesinin resmini etkinlik sayfasına çizerek boyamalarını ister.

2.
ETKİNLİK

Varlıkların isimlerini söyleyalım.







3.
ETKİNLİK

Kutucuklara içinde "n" sesi bulunan iki varlık çizelim.





65

Öğretmenin Notları

.....

.....

.....

.....

.....

.....

.....

.....

.....

.....

.....

.....

Modül	: 2
Öğrenme Alanı	: Dinleme, Okuma, Yazma
Kazanım Süresi	: 40 dk. + 40 dk. + 40 dk.
Kazanım	T.M 2.1. Seslere karşılık gelen harfleri ayırt eder. T.M 2.2. Harfleri tanıır ve seslendirir. T.M 2.3. Harfleri tekniğine uygun yazar. T.M 2.4. Hece ve kelimeleri okur. T.M 2.5. Hece ve kelimeleri yazar. T.M 2.7. Basit ve kısa cümleleri okur. T.M 2.8. Kısa metinleri okur.

ÖĞRENME VE ÖĞRETME SÜRECİ

1. SESİ HİSSETME, TANIMA VE AYIRT ETME

a) Sesi Hissetme:

Öğretmen, öğrencilere oyun oynarken ebeji nasıl belirlediklerini sorar? Öğrenciler ile o anda kısa ve basit bir oyun ("Nesi var?" oyunu vs.) oynanır. Öğretmen ebeji seçmek için "O Piti Piti" tekerlemesini söyler ve söylerken "O-o" sesini vurgular. Ebe belirleme işlemi tüm öğrenciler tekerlemeyi söyleyinceye kadar sürer.

b) Sesi Tanıma:

1. Etkinlik: Öğretmen, "O-o" sesi ile başlayan varlıklara ait görselleri öğrencilere gösterir ve öğrencilerden görsellerin ne olduğunu söylemelerini ister. Öğrenciler söyledikten sonra öğretmen de "O-o" sesine vurgu yaparak görsellerin ne olduğunu söyler.

2. Etkinlik: Öğretmen, içerisinde "O-o" sesi geçen varlıklara ait görselleri öğrencilere gösterir ve her görsel için sırayla her bir görselin ne olduğunu öğrencilere söyler ve görseli boyatır.

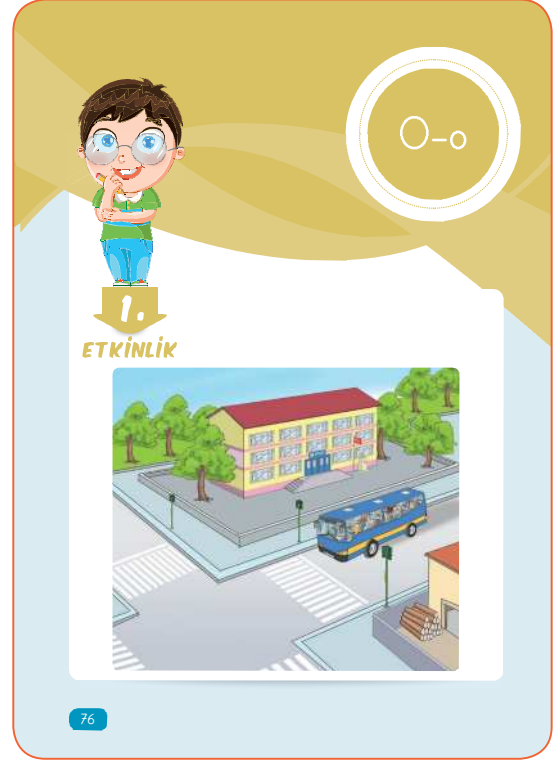

76



77

3.

ETKİNLİK

Kutucuklara içinde "o" sesi bulunan iki varlık çizelim.



4.

ETKİNLİK

İsminde "o" sesi bulunan varlıklar işaretleyelim.

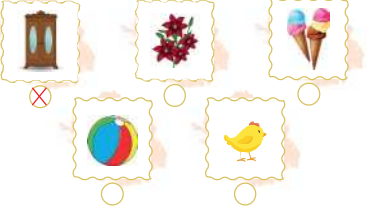

78

5.

ETKİNLİK



"O-o" harfini, harfin yazılış yönüne göre boyayalım.

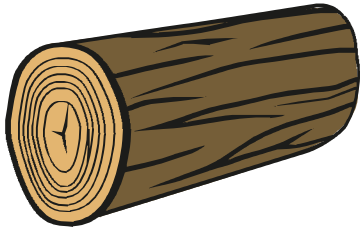
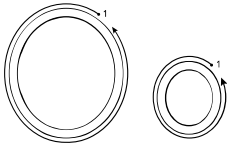

79

3. Etkinlik: Öğretmen, öğrencilerden içerisinde "O-o" sesi geçen varlıklar söylemelerini ve bunlardan istedikleri iki tanesinin resmini etkinlik sayfasına çizerek boyamalarını ister.

c) Sesi Ayırt Etme:

4. Etkinlik: Öğretmen, içerisinde "O-o" sesi geçen ve geçmeyen varlıklara ait görselleri öğrencilere göstererek sırayla her bir görselin ne olduğunu öğrencilere söyler ve öğrencilerden içinde "O-o" sesi olanları işaretlemelerini ister ve yanlış olması hâlinde öğretmen gerekli yönlendirmelerle öğrencileri doğru sonuca ulaştırır.

2. HARFİ OKUMA VE YAZMA:

- Öğretmen, "O-o" harfini seslendirirken sesin ağızdan çıkış yolunu gösterir ve harfi tahtaya yazar. Öğrencilerden de "O-o" harfini seslendirmelerini ister.
- Öğretmen, tahtaya 4 çizgi 3 aralığa "O-o" harfini yazar. Bu esnada öğrencilerden harflerin yazılış yönlerine ve kaç hamlede yazıldığına dikkat etmelerini ister.
- Öğretmen öğrencilerden harfi havaya, yere, kum havuzu gibi yumuşak bir zemine, kendi avuç içine vb. yazmalarını ister. Harfin her yazımında öğrencilerin harfi seslendirmelerine dikkat eder.

5. Etkinlik: Öğretmen, öğrencilerin etkinlik sayfasında yer alan "O-o" harfinin üzerinden parmaklarıyla veya kalemin arkasıyla geçmelerini sağlar. Ardından öğrencilerden harfin içini harfin yazılış yönüne göre boyamalarını ister.

Öğretmenin Notları

.....

.....

.....

.....

.....

.....

Modül	: 2
Öğrenme Alanı	: Dinleme, Okuma, Yazma
Kazanım Süresi	: 40 dk. + 40 dk. + 40 dk.
Kazanım	: T.M 2.1. Seslere karşılık gelen harfleri ayırt eder. T.M 2.2. Harfleri tanıır ve seslendirir. T.M 2.3. Harfleri tekniğine uygun yazar. T.M 2.4. Hece ve kelimeleri okur. T.M 2.5. Hece ve kelimeleri yazar. T.M 2.7. Basit ve kısa cümleleri okur. T.M 2.8. Kısa metinleri okur.

ÖĞRENME VE ÖĞRETME SÜRECİ

1. SESİ HİSSETME, TANIMA VE AYIRT ETME

a) Sesi Hissetme:

Öğretmen sınıfa girer ve öğrencilere en sevdiği yemekleri sorar. Alınan cevaplara göre öğrencilerle birlikte bir masanın üzerine sevdikleri yemekleri hayali olarak koyarlar. Öğretmen öğrencilerle birlikte sofraya oturur ve sevdiği yemekten hayali olarak tattıktan sonra "mmmm" sesini çıkarır. Öğrencilerden de tattıktan sonra aynı sesi çıkarmalarını ister.

Öğretmen, öğrencilere "Yemeklerin tadına baktıktan sonra yemeği beğenip hangi sesi çıkardık?" diye sorar. Öğrencilerden cevap aldıktan sonra "Sesi çıkarırken dudaklarımız nasıldı?" sorusuyla devam eder.

Öğretmen öğrencilerden koyunların ve ineklerin nasıl ses çıkardıklarını taklit etmelerini ister. Ardından öğretmen aynı sesleri "M-m" sesine vurgu yaparak çıkarır.

b) Sesi Tanıma:

1. Etkinlik: Öğretmen, "M-m" sesi ile başlayan varlıklara ait görselleri öğrencilere gösterir ve öğrencilerden görsellerin ne olduğunu söylemelerini ister. Öğrenciler söyledikten sonra öğretmen de "M-m" sesine vurgu yaparak görsellerin ne olduğunu söyler.

2. Etkinlik: Öğretmen, içerisinde "M-m" sesi geçen varlıklara ait görselleri öğrencilere gösterir ve her görsel için sırayla her bir görselin ne olduğunu öğrencilere söyler. Öğrenciler söyledikten sonra öğretmen de "M-m" sesine vurgu yaparak görsellerin ne olduğunu söyler.

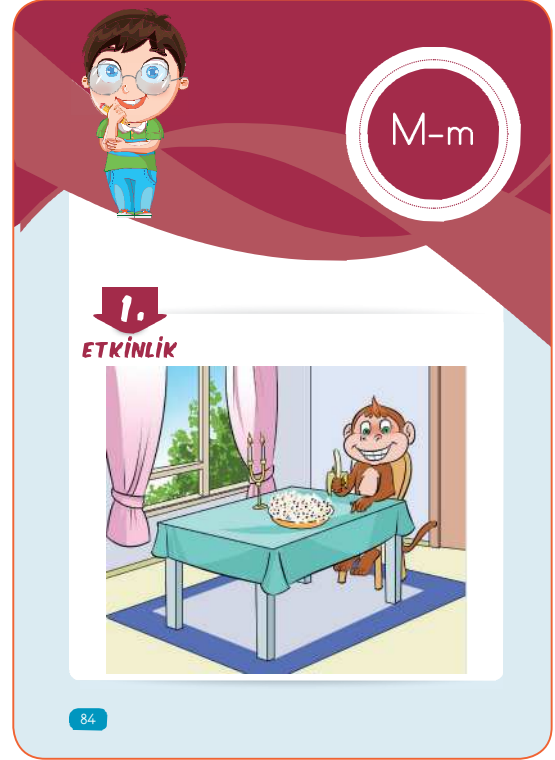

84

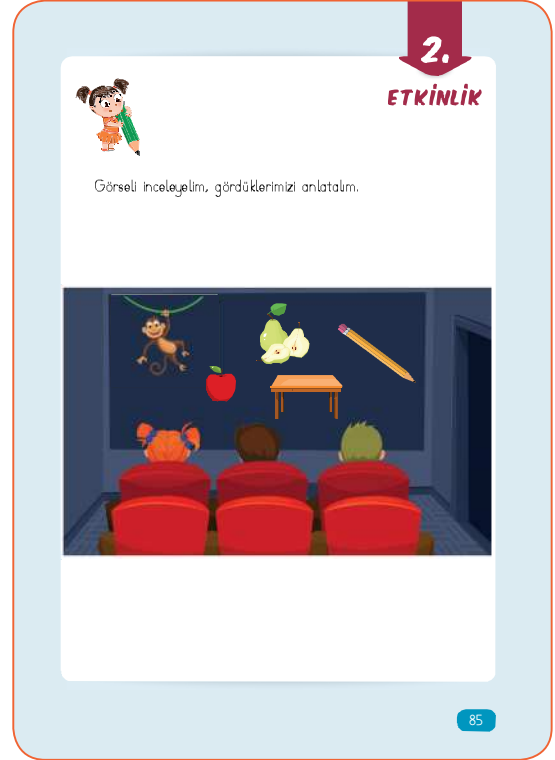

85

6. **Etkinlik:** Öğretmen, öğrencilerden etkinlik sayfasında yer alan "M-m" harfini yazılış yönünde noktaları birleştirerek yazmalarını ister.

• Öğretmen, öğrencilere etkinlik sayfasında yer alan kılavuz çizgi üzerine "M-m" harfi yazma çalışmalarını yaptırır. Yazma çalışması yaptırılırken öğrencilerin harfi seslendirmeleri sağlanır.

• Öğretmen, öğrencilerin defterlerine yazma çalışmaları yaptırır.

• Öğretmen, daha önceden hazırlanmış heceleri, pet şişe veya lobutların üzerine yazarak öğrencilere top, ip yumağı veya taş ile atış yaptırır ve öğrencilerin vurduğu şişe veya lobutların üzerindeki heceleri birleştirip okumalarını ister. Hecelerin anlamlı olması hâlinde defterlerine yazmaları sağlanır. Başarısına göre puanlanır. Aynı oyun lobut veya pet şişe üzerine kelimeler yazarak cümle oluşturma oyunu olarak da uygulanabilir.

3. HARFLERDEN HECELER, HECELERDEN KELİMELER, KELİMELERDEN CÜMLELER OLUŞTURMA

7. **Etkinlik:** Tahtaya "e" ve "m" harfleri yazılır. "e" ile "m" harfleri birleştirilerek "em" hecesine ulaşılır ve bu hece birlikte okunur. "m" ve "e" harfleri de birleştirilerek "me" hecesine ulaşılır. Devamında aynı işlem diğer heceler için de yapılır. Ardından öğretmen etkinlik sayfasında verilen okuma yazma çalışmasını öğrencilere yaptırır.

Öğretmen öğrencilerden "?" soru işaretini yazılış yönüne dikkat ederek yazmalarını ister.

Öğretmenin Notları

.....

.....

.....

.....

.....

.....

.....

.....

.....

.....

6. **ETKİNLİK**

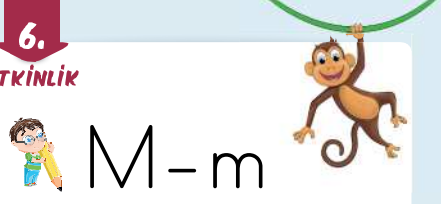

M - m

M m

M

m

88

7. **ETKİNLİK**



em

me lek le m ka lem

Melek lem kalem

Melek kalem kimin?

Kemal limon alma.

?

89

4. Etkinlik: Öğretmen, içerisinde "U-u" sesi geçen (karışık) ve geçmeyen varlıklara ait görselleri öğrencilere göstererek sırayla her bir görselin ne olduğunu öğrencilere söyler ve öğrencilerden içinde "U-u" sesi olanları işaretlemelerini ister ve yanlış olması hâlinde öğretmen gerekli yönlendirmelerle öğrencileri doğru sonuca ulaştırır.

2. HARF OKUMA VE YAZMA

Öğretmen, "U-u" harfini seslendirirken sesin ağızdan çıkış yolunu gösterir ve harfi tahtaya yazar.

Öğrencilerden de "U-u" harfini seslendirmelerini ister.

- Öğretmen, tahtaya 4 çizgi 3 aralığa "U-u" harfini yazar. Bu esnada öğrencilerden yazılış yönlerine ve kaç hamlede yazıldığına dikkat etmelerini ister.
- Öğretmen, harfin her yazımında öğrencilerin harfi seslendirmelerine dikkat eder. Sonra öğrencilerden harfi havaya, yere, kum havuzu gibi yumuşak bir zemine, kendi avuç içine vb. yazmalarını ister.

5. Etkinlik: Öğretmen, öğrencilerin etkinlik sayfasında yer alan "U-u" harfinin üzerinden parmaklarıyla veya kalemın arkasıyla gitmelerini sağlar. Ardından öğrencilerden "U-u" harfinin içini harfin yazılış yönüne göre boyamalarını ister.

6. Etkinlik: Öğretmen, öğrencilerden etkinlik sayfasında yer alan "U-u" harfini yazılış yönünde noktaları birleştirerek yazmalarını ister.

- Öğretmen, öğrencilere etkinlik sayfasında yer alan kılavuz çizgi üzerine "U-u" harfi yazma çalışmalarını yaptırır. Yazma çalışması yaptırılırken öğrencilerin harfi seslendirmeleri sağlanır.
- Öğretmen, öğrencilere deftere yazma çalışmalarını yaptırır.

NOT: Öğretmen bir sonraki ders için gereken hazırlığı yapar.

4. ETKİNLİK İsminde "u" sesi olan varlıkları işaretleyelim.

5. ETKİNLİK "U-u" harfini, harfin yazılış yönüne göre boyayalım.

94

6. ETKİNLİK

95

7.

ETKİNLİK

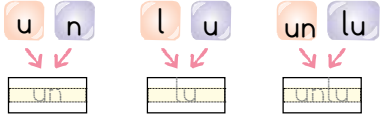

Annemin elleri unlu.

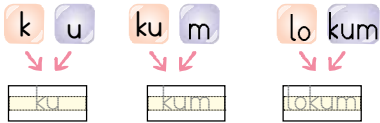

Ekin o lokum mu?

96

8.

ETKİNLİK

KUM

Numan o kum mu?
O kumu eline alma.
Kumu elek ile ele.
O elek ile un eleme.

Blank lines for writing answers to the questions in the activity.

9

97

3. HARFLERDEN HECELER, HECELERDEN KELİMELER, KELİMELERDEN CÜMLELER OLUŞTURMA

7. Etkinlik: Tahtaya "u" ve "n" harfleri yazılır. "u" ile "n" harflerini birleştirilerek "un" hecesine ulaşılır ve öğrencilerle birlikte okunur. Sonra da "l" ve "u" harfleri birleştirilerek "lu" hecesine ulaşılır. "un" hecesi ile "lu" hecesi yan yana yazılarak "unlu" kelimesine ulaşılır. "Annemin elleri unlu" cümlesi yazdırılır. Devamında aynı işlem "lokum" kelimesi için de yapılır. "Ekin o lokum mu?" cümlesi yazdırılır. Ardından öğretmen etkinlik sayfasında verilen okuma yazma çalışmasını öğrencilere yaptırır.

4. METİN OKUMA:

8. Etkinlik: Öğretmen, önce metni okur. Sonra öğrencilerle birlikte okunur. Devamında öğretmen etkinlik sayfasındaki metin okuma yazma çalışmasını yaptırır. Öğretmen öğrencilerden "9" rakamını yazılış yönüne dikkat ederek yazmalarını ister.

Öğretmenin Notları

Blank lines for the teacher's notes.

2. Etkinlik: Öğretmen, içerisinde "T-t" sesi geçen varlıklara ait görselleri öğrencilere gösterir ve her görsel için sırayla her bir görselin ne olduğunu öğrencilere söyler. Öğrenciler söyledikten sonra öğretmen de "T-t" sesine vurgu yaparak görsellerin ne olduğunu söyler.

3. Etkinlik: Öğretmen, öğrencilerden içerisinde "T-t" sesi geçen varlıklar söylemelerini ve bunlardan istedikleri iki tanesinin resmini etkinlik sayfasına çizerek boyamalarını ister.

c) Sesi Ayırt Etme:

4. Etkinlik: Öğretmen, içerisinde "T-t" sesi geçen ve geçmeyen varlıklara ait görselleri öğrencilere göstererek sırayla her bir görselin ne olduğunu öğrencilere söyler ve öğrencilerden içinde "T-t" sesi olanları boyamalarını ister ve yanlış olması hâlinde öğretmen gerekli yönlendirmelerle öğrencileri doğru sonuca ulaştırır.

2. HARFİ OKUMA VE YAZMA:

Öğretmen, "T-t" harfini seslendirirken sesin ağızdan çıkış yolunu gösterir ve harfi tahtaya yazar. Öğrencilerden de "T-t" harfini seslendirmelerini ister.

- Öğretmen, tahtaya 4 çizgi 3 aralığa "T-t" harfini yazar. Bu esnada öğrencilerden harflerin yazılış yönlerine ve kaç hamlede yazıldığına dikkat etmelerini ister.
- Öğretmen, öğrencilerden harfi havaya, yere, kum havuzu gibi yumuşak bir zemine, kendi avuç içine vb. yazmalarını ister. Harfin her yazımında öğrencilerin harfi seslendirmelerine dikkat eder.

5. Etkinlik: Öğretmen, öğrencilerin etkinlik sayfasında yer alan "T-t" harfinin üzerinden parmaklarıyla veya kalemın arkasıyla gitmelerini sağlar. Ardından öğrencilerden "T-t" harfinin içini harfin yazılış yönüne göre boyamalarını ister.

Öğretmenin Notları

.....

.....

.....

2. ETKİNLİK

Varlıkların isimlerini söyleyelim.



3. ETKİNLİK

Kutucuklara içinde "t" sesi bulunan iki varlık çizelim.

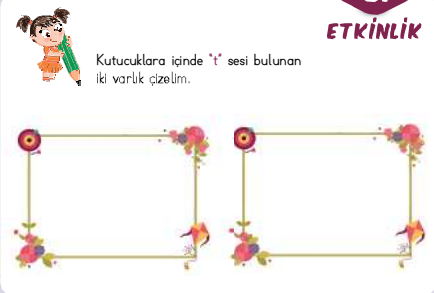

101

4. ETKİNLİK

İsminde "t" sesi bulunan varlıklar işaretleyelim.

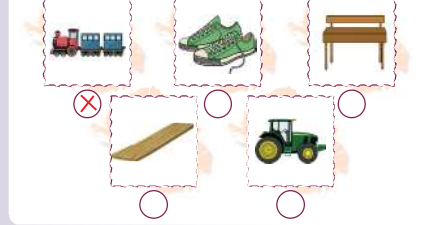

5. ETKİNLİK

"T-t" harfini, harfin yazılış yönüne göre boyayalım.



102

c) Sesi Ayırt Etme:

4. Etkinlik: Öğretmen, içerisinde "Ü-ü" sesi geçen ve geçmeyen varlıklara ait görselleri öğrencilere göstererek sırayla her bir görselin ne olduğunu öğrencilere söyler ve öğrencilerden içinde "Ü-ü" sesi olanları işaretlemelerini ister ve yanlış olması hâlinde öğretmen gerekli yönlendirmelerle öğrencileri doğru sonuca ulaştırır.

2. HARFİ OKUMA VE YAZMA:

- Öğretmen, "Ü-ü" harfini seslendirirken sesin ağızdan çıkış yolunu gösterir ve harfi tahtaya yazar. Öğrencilerden de "Ü-ü" harfini seslendirmelerini ister.
- Öğretmen, tahtaya 4 çizgi 3 aralığa "Ü-ü" harfini yazar. Bu esnada öğrencilerden harflerin yazılış yönlerine ve kaç hamlede yazıldığına dikkat etmelerini ister.
- Öğretmen öğrencilerden harfi havaya, yere, kum havuzu gibi yumuşak bir zemine, kendi avuç içine vb. yazmalarını ister. Harfin her yazımında öğrencilerin harfi seslendirmelerine dikkat eder.

5. Etkinlik: Öğretmen, öğrencilerin etkinlik sayfasında yer alan "Ü-ü" harfinin üzerinden parmaklarıyla veya kalemin arkasıyla gitmelerini sağlar. Ardından öğrencilerden "Ü-ü" harfinin içini harfin yazılış yönüne göre boyamalarını ister.

6. Etkinlik: Öğretmen, öğrencilerden etkinlik sayfasında yer alan "Ü-ü" harfini yazılış yönünde noktaları birleştirerek yazmalarını ister.

- Öğretmen, öğrencilere etkinlik sayfasında yer alan kılavuz çizgi üzerine "Ü-ü" harfi yazma çalışmalarını yaptırır. Yazma çalışması yaptırılırken öğrencilerin harfi seslendirmeleri sağlanır.
- Öğretmen, öğrencilere deftere yazma çalışmalarını yaptırır.

NOT: Öğretmen bir sonraki ders için gereken hazırlığı yapar.

4. ETKİNLİK

İsminde "ü" sesi bulunan varlıkları işaretleyelim.



5. ETKİNLİK

"Ü-ü" harfini, harfin yazılış yönüne göre boyayalım.



110

6. ETKİNLİK

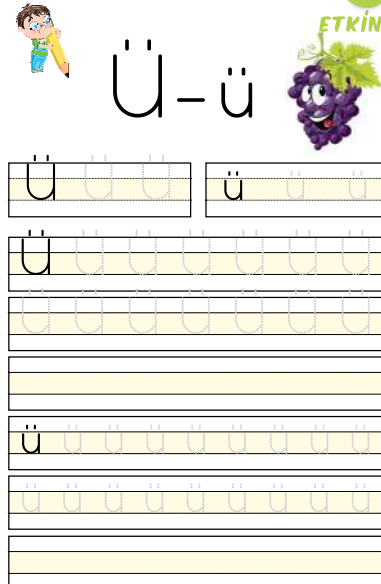

111

2. Etkinlik: Öğretmen, içerisinde "Y-y" sesi geçen varlıklara ait görselleri öğrencilere gösterir ve her bir görselin ne olduğunu öğrencilere sırayla söyler. Öğrenciler söyledikten sonra öğretmen de "Y-y" sesine vurgu yaparak görsellerin ne olduğunu söyler.

3. Etkinlik: Öğretmen, öğrencilerden içerisinde "Y-y" sesi geçen varlıklar söylemelerini ve bunlardan istedikleri iki tanesinin resmini etkinlik sayfasına çizerek boyamalarını ister.

c) Sesi Ayırt Etme:

4. Etkinlik: Öğretmen, içerisinde "Y-y" sesi geçen ve geçmeyen varlıklara ait görselleri öğrencilere göstererek sırayla her bir görselin ne olduğunu öğrencilere söyler ve öğrencilerden "Y-y" sesi olanları boyamalarını ister ve yanlış olması hâlinde öğretmen gerekli yönlendirmelerle öğrencileri doğru sonuca ulaştırır.

2. HARFİ OKUMA VE YAZMA:

Öğretmen, "Y-y" harfini seslendirirken sesin ağızdan çıkış yolunu gösterir ve harfi tahtaya yazar.

Öğrencilerden de "Y-y" harfini seslendirmelerini ister.

- Öğretmen, tahtaya 4 çizgi 3 aralığa "Y-y" harfini yazar. Bu esnada öğrencilerden harflerin yazılış yönlerine ve kaç hamlede yazıldığına dikkat etmelerini ister.
- Öğretmen öğrencilerden harfi havaya, yere, kum havuzu gibi yumuşak bir zemine, kendi avuç içine vb. yazmalarını ister. Harfin her yazımında öğrencilerin harfi seslendirmelerine dikkat eder.

5. Etkinlik: Öğretmen, öğrencilerin etkinlik sayfasında yer alan "Y-y" harfinin üzerinden parmaklarıyla veya kalemın arkasıyla gitmelerini sağlar. Ardından öğrencilerden "Y-y" harfinin içini harfin yazılış yönüne göre boyamalarını ister.

Öğretmenin Notları

.....

.....

.....

2. ETKİNLİK

Varlıkların isimlerini söyleyalım.



3. ETKİNLİK

Kutucuklara içinde "y" sesi bulunan iki varlık çizelim.



117

4. ETKİNLİK

İsminde "y" sesi bulunan varlıkların boyayalım.



5. ETKİNLİK

"Y-y" harfini, harfin yazılış yönüne göre boyayalım.



118

10.
ETKİNLİK

OYUN
Kaya oyun oyna.
Yaman, Kaya ile oyna.
Oya onunla oyun oyna.
Oya oyunu tek oynama.

123

10. Etkinlik: Öğretmen, öğrencilerden metni okuyarak boş bırakılan alana yazmalarını ister.

11. Etkinlik: Öğretmen, öğrencilerden kolyelerin içinde yazan kelimeleri bulmacada bulmalarını ister.

12. Etkinlik: Öğretmen, öğrencilerden etkinlik sayfasındaki "Y-y" harfi ile ilgili yüzen balık etkinliğini yapmalarını ister.

Öğretmen, öğrencilerden "1, 2, 3, 4, 5, 6, 7, 8, 9, 0" rakamlarını yazılış yönüne dikkat ederek yazmalarını ister.

NOT: Öğretmen bir sonraki ders için gereken hazırlığı yapar.

11.
ETKİNLİK

Kolyelerin içinde yazan kelimeleri tabloda bulalım.

Yaman, Oya, Tülay, Aylin, Leyla, Kaya, Taylan

T	Ü	L	A	Y	T	U	O
M	O	L	E	Y	L	A	Y
Y	İ	L	T	N	A	N	A
A	N	U	Y	M	İ	A	İ
M	E	K	A	Y	A	Y	N
A	M	E	Ü	T	M	L	M
N	T	A	İ	N	O	İ	A
T	A	Y	L	A	N	N	K

124

12.
ETKİNLİK

Akvaryumda yüzen balıklardan

- Üzerinde "O-o" yazan balıkları **sarı** renge
- Üzerinde "M-m" yazan balıkları **kırmızı** renge
- Üzerinde "U-u" yazan balıkları **mor** renge
- Üzerinde "T-t" yazan balıkları **yeşil** renge
- Üzerinde "Ü-ü" yazan balıkları **pembe** renge
- Üzerinde "Y-y" yazan balıkları **turuncu** renge boyayalım.

125

c) Sesi Ayırt Etme:

4. Etkinlik: Öğretmen, içerisinde "Ö-ö" sesi geçen ve geçmeyen varlıklara ait görselleri öğrencilere göstererek sırayla her bir görselin ne olduğunu öğrencilere söyler ve öğrencilerden "Ö-ö" sesi olanları boyamalarını ister ve yanlış olması hâlinde öğretmen gerekli yönlendirmelerle öğrencileri doğru sonuca ulaştırır.

2. HARFİ OKUMA VE YAZMA:

- Öğretmen, "Ö-ö" harfini seslendirirken sesin ağızdan çıkış yolunu gösterir ve harfi tahtaya yazar. Öğrencilerden de "Ö-ö" harfini seslendirmelerini ister.
- Öğretmen, tahtaya 4 çizgi 3 aralığa "Ö-ö" harfini yazar. Bu esnada öğrencilerden harfin yazılış yönlerine ve kaç hamlede yazıldığına dikkat etmelerini ister.
- Öğretmen öğrencilerden harfi havaya, yere, kum havuzu gibi yumuşak bir zemine, kendi avuç içine vb. yazmalarını ister. Harfin her yazımında öğrencilerin harfi seslendirmelerine dikkat eder.

5. Etkinlik: Öğretmen, öğrencilerin etkinlik sayfasında yer alan "Ö-ö" harfinin üzerinden öğrencilerin parmaklarıyla veya kalemin arkasıyla geçmelerini sağlar. Ardından öğrencilerden harfin içini harfin yazılış yönüne göre boyamalarını öğrencilerden ister.

Öğretmenin Notları

.....

.....

.....

.....

.....

.....

.....

.....

.....

.....

4. ETKİNLİK

İsminde "ö" sesi bulunan varlıkları boyayalım.



128

5. ETKİNLİK

"Ö-ö" harfini, harfin yazılış yönüne göre boyayalım.

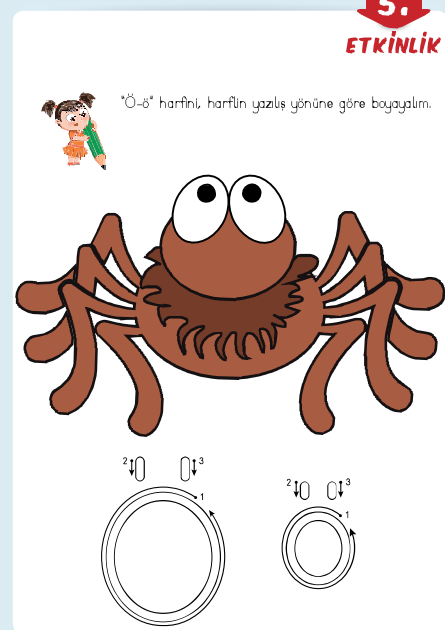

129

10.

ETKİNLİK



ÖYKÜ

Öykü o kekkik
Öt kekkik öt.
Öykü kekkik öttü.
Öykü, tüylü kekkik öttü.



134

4. METİN OKUMA

10. Etkinlik: Öğretmen, etkinlik sayfasındaki metni okur. Sonra metin öğrencilerle birlikte okunur. Devamında öğretmen etkinlik sayfasındaki metin okuma yazma çalışmasını yaptırır.

5. DEĞERLENDİRME

11. Etkinlik: Öğretmen, öğrencilere etkinlik sayfasında verilen sözcükleri okutur. Öğrencilerin sözcükleri ilgili görsellerle eşleştirip yazmalarını ister.

12. Etkinlik: Öğretmen, öğrencilerden etkinlik sayfasında verilen sözcükleri ilgili boşluklara doğru olarak yerleştirmelerini ister.

NOT: Öğretmen bir sonraki ders için gereken hazırlığı yapar.

Öğretmenin Notları

11.

ETKİNLİK



Kelimelerle görselleri eşleştirilim ve kelimeyi yazalım.

kök



önlük



köy



kök

12.

ETKİNLİK

Cümleleri uygun kelimelerle tamamlayalım.

öykü

önlük

öttü

Öykü kekkik _____.

Emel _____ takma.

Ümit _____ oku.

135

c) Sesi Ayırt Etme:

4. Etkinlik: Öğretmen, içerisinde "R-r" sesi geçen ve geçmeyen varlıklara ait görselleri öğrencilere göstererek sırayla her bir görselin ne olduğunu öğrencilere söyler ve öğrencilerden "R-r" sesi olanları işaretlemelerini ister ve yanlış olması hâlinde öğretmen gerekli yönlendirmelerle öğrencileri doğru sonuca ulaştırır.

2. HARFİ OKUMA VE YAZMA:

- Öğretmen, "R-r" harfini seslendirirken sesin ağızdan çıkış yolunu gösterir ve harfi tahtaya yazar. Öğrencilerden de "R-r" harfini seslendirmelerini ister.
- Öğretmen, tahtaya 4 çizgi 3 aralığa "R-r" harfini yazar. Bu esnada öğrencilerden harfin yazılış yönlerine ve kaç hamlede yazıldığına dikkat etmelerini ister.
- Öğretmen öğrencilerden harfi havaya, yere, kum havuzu gibi yumuşak bir zemine, kendi avuç içine vb. yazmalarını ister. Harfin her yazımında öğrencilerin harfi seslendirmelerine dikkat eder.

5. Etkinlik: Öğretmen, öğrencilerin etkinlik sayfasında yer alan "R-r" harfinin üzerinden parmaklarıyla veya kalemın arkasıyla gitmelerini sağlar. Ardından öğrencilerden "R-r" harfinin içini harfin yazılış yönüne göre boyamalarını ister.

Öğretmenin Notları

.....

.....

.....

.....

.....

.....

.....

.....

.....

.....

4. ETKİNLİK

İsminde "r" sesi bulunan varlıkları işaretleyim.

138

5. ETKİNLİK

"R-r" harfini, harfin yazılış yönüne göre boyayalım.

139

6.

ETKİNLİK

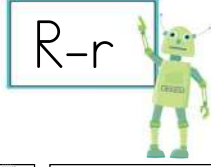

R R R R r r r r

R R R R R R R R R R

R R R R R R R R R R

r r r r r r r r r r

140

6. Etkinlik: Öğretmen, öğrencilerden etkinlik sayfasında yer alan "R-r" harfini yazılış yönünde noktaları birleştirerek yazmalarını ister.

- Öğretmen, öğrencilere etkinlik sayfasında yer alan kılavuz çizgi üzerine "R-r" harfi yazma çalışmaları yaptırır. Yazma çalışması yaptırılırken öğrencilerin harfi seslendirmeleri sağlanır.
- Öğretmen, öğrencilerin defterlerine yazma çalışmaları yaptırır.

3. HARFLERDEN HECELER, HECELERDEN KELİMELER, KELİMELERDEN CÜMLELER OLUŞTURMA:

7. Etkinlik: Tahtaya "e" ve "r" harfleri yazılır. "e" ile "r" harfleri birleştirilerek "er" hecesine ulaşılır ve öğrencilerle birlikte okunur. Devamında aynı işlem "ar, or, ra, re, ri, rü" heceleri için de yapılır. Bir hece de öğrencilerin oluşturmaları ve son kutucuğa yazmaları istenir. Öğretmen, öğrencilere etkinlik sayfasındaki okuma yazma çalışmalarını yaptırır.

Öğretmenin Notları

.....

.....

.....

.....

.....

.....

.....

.....

.....

.....

.....

.....

7.

ETKİNLİK



e r r e

er

a r r a

or ri

r ü

141

8. **Etkinlik:** Öğrencilerle birlikte "me" hecesi ile "r" harfi yan yana yazılarak "mer" hecesine ulaşılır. Ulaşılan hece öğrencilerle birlikte okunur. Daha sonra "ö" harfi ile "mer" hecesi birleştirilerek "Ömer" ismine ulaşılır. Kelime öğrencilerle birlikte okunur. Ardından öğretmen etkinlik sayfasında verilen okuma yazma çalışmasını öğrencilere yaptırır.

• Öğrencilerle birlikte "ar" hecesi ile "mut" hecesi yan yana yazılarak "armut" kelimesine ulaşılır. Ardından öğretmen etkinlik sayfasında verilen okuma yazma çalışmasını öğrencilere yaptırır.

• Öğrencilerle birlikte "or" hecesi ile "man" hecesi yan yana yazılarak "orman" kelimesine ulaşılır. Ardından öğretmen, etkinlik sayfasında verilen okuma yazma çalışmasını öğrencilere yaptırır.

9. **Etkinlik:** "Öğretmen, "ra" hecesi ile "na" hecesini birleştirerek "Rana" kelimesine ulaşır. Kelime öğrencilerle birlikte okunur. Devamında etkinlik sayfasında verilen çalışmayı öğrencilere yaptırır.

• Öğretmen, "ke" hecesi ile "mer" hecesini birleştirerek "kemer" kelimesine ulaşır. Kelime öğrencilerle birlikte okunur. Devamında etkinlik sayfasında verilen çalışmayı öğrencilere yaptırır.

• Öğretmen, "li" hecesi ile "ra" hecesini birleştirerek "lira" kelimesine ulaşır. Kelime öğrencilerle birlikte okunur. Devamında etkinlik sayfasında verilen çalışmayı öğrencilere yaptırır.

Öğretmenin Notları

.....

.....

.....

.....

.....

.....

.....

.....

.....

.....

8. ETKİNLİK



me r mer

ö mer Ömer

ar mut armut



Ömer armut tat.

.....

.....

or man orman



Talat ormana inme.

.....

.....

142

9. ETKİNLİK



ra na Rana



ke mer kemer



Rana kemer tak.

.....

.....

li ra lira



lira

Rana on lira al.

.....

.....

143

10.

ETKİNLİK



rü ya Rüya

Rüya

i ri iri

na r nar

Rüya, iri nar al.

Ömer iki nar al.

144

10. Etkinlik: Öğretmen, "rü" hecesi ile "ya" hecesini birleştirerek "Rüya" kelimesine ulaşır. Kelime öğrencilerle birlikte okunur. Devamında etkinlik sayfasında verilen çalışmayı öğrencilere yaptırır.

• Öğretmen, "i" harfi ile "ri" hecesini birleştirerek "iri" kelimesine ulaşır. Kelime öğrencilerle birlikte okunur. Devamında etkinlik sayfasında verilen çalışmayı öğrencilere yaptırır.

• Öğretmen, "na" hecesi ile "r" harfini birleştirerek "nar" kelimesine ulaşır. Kelime öğrencilerle birlikte okunur. Devamında etkinlik sayfasında verilen çalışmayı öğrencilere yaptırır.

4. METİN OKUMA

11. Etkinlik: Öğretmen, etkinlik sayfasında verilen metni okur. Sonra metni öğrencilerle okuyarak etkinlik sayfasındaki metin okuma yazma çalışmasını öğrencilere yaptırır.

Öğretmenin Notları

.....

.....

.....

.....

.....

.....

.....

.....

.....

.....

.....

.....

.....

.....

.....

.....

.....

.....

.....

.....

11.

ETKİNLİK



RANA

Rana, nar al.
Rana on lira ile nar al.
Rana iki tane nar al.
Rana, iri iri nar al, ye.



145

5. DEĞERLENDİRME

12. Etkinlik: Öğretmen, öğrencilerden etkinlik sayfasında eksik olarak verilen cümleleri görsellerden yararlanarak tamamlamalarını ister.

13. Etkinlik: Öğretmen, öğrencilerden yapbozu tamamlayarak kuralı bir cümle oluşturmalarını ister.

NOT: Öğretmen bir sonraki ders için gereken hazırlığı yapar.

Öğretmenin Notları

.....

.....

.....

.....

.....

.....

.....

.....

.....

.....

.....

.....

.....

.....

.....

.....

.....

.....

.....

.....

.....

.....

12. ETKİNLİK



Rana, iri nar al.



Rana, iri nar al.

Ömer ört.



Ögkü ye.



Rüya al.



146

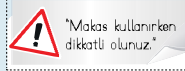

13. ETKİNLİK



Yapboz parçalarını keselim. Arka sayfadaki yapboz üzerinde ilgili yere yapıştırıp resmi tamamlayalım.



147

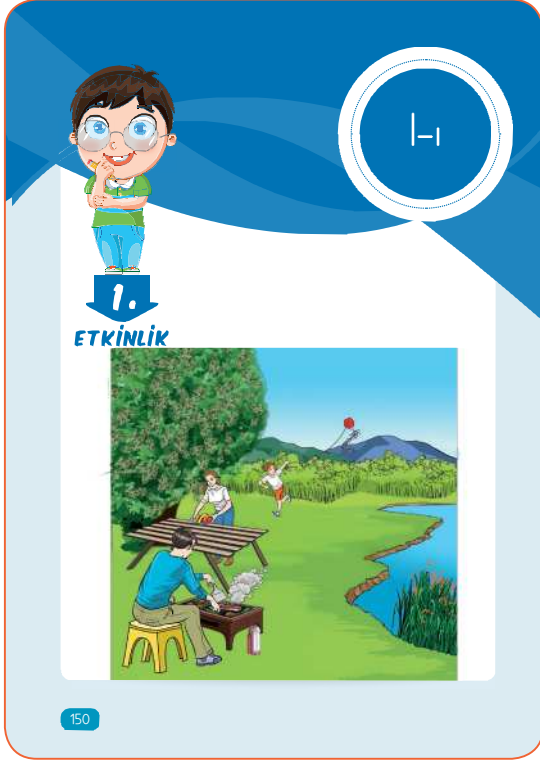

Öğretmenin Notları

.....

.....

.....

.....

.....

.....

.....

.....

.....

.....

.....

.....

.....

.....

.....

.....

.....

.....

.....

.....

.....

.....

- Modül : 2
- Öğrenme Alanı : Dinleme, Okuma, Yazma
- Kazanım Süresi : 40 dk. + 40 dk.
- Kazanım : T.M 2.1. Seslere karşılık gelen harfleri ayırt eder.
T.M 2.2. Harfleri tanır ve seslendirir.
T.M 2.3. Harfleri tekniğine uygun yazar.
T.M 2.4. Hece ve kelimeleri okur.
T.M 2.5. Hece ve kelimeleri yazar.
T.M 2.7. Basit ve kısa cümleleri okur.
T.M 2.8. Kısa metinleri okur.

ÖĞRENME VE ÖĞRETME SÜRECİ

1. SESİ HİSSETME, TANIMA VE AYIRT ETME

a) Sesi Hissetme:

Öğretmen, öğrencilere "I-I" sesini hissettirmek için derse "Ilgaz Anadolu'nun Sen Yüce Bir Dağsın" isimli şarkıyı dinleterek veya söyleyerek giriş yapar.

Ilgaz Anadolu'nun

Sen yüce bir dağsın

Baharda yeryüzünde

O cennetin başsın

Yalçın kayalıklar

Göklere yükseliyor

Senin dumanlı başın

Bulutları deliyor

Yükseklerden akıyor

Ne güzel berrak sular

Eteklerinde otlar

Sürülerle kuzular

- Öğretmen, şarkıyı söylerken "I-I" sesinin geçtiği kısımlara vurgu yapılmasına dikkat eder.

- Öğretmen, "l-i" sesini fark ettirmek için aşağıdaki tekerlemeyi öğrencilerle birlikte okur:

Arı arı sarı arı

Arının yaptığı bal faydalı

Arılar sarı, bal sarı

Bu ballar çok sağlıklı

Bütün çocuklar yemeli

Bu faydalı balı.

- Öğretmen, çevresinden ismi "l-i" sesi ile başlayan örnekler verir. Ardından öğrencilerden çevrelerinde ismi "l-i" sesi ile başlayan örnekler vermelerini ister.
- Öğretmen, öğrencilere sınıf içinde hangi nesnenin adında "l-i" sesinin bulunduğunu sorar.

b) Sesi Tanıma:

1. **Etkinlik:** Öğretmen, "l-i" sesi ile başlayan varlıklara ait görselleri öğrencilere gösterir ve öğrencilerden görsellerin ne olduğunu söylemelerini ister. Öğrenciler söyledikten sonra öğretmen de "l-i" sesine vurgu yaparak görsellerin ne olduğunu söyler.

2. **Etkinlik:** Öğretmen, içerisinde "l-i" sesi geçen varlıklara ait görselleri öğrencilere gösterir ve her görsel için sırayla her bir görselin ne olduğunu öğrencilere söyler. Öğrenciler söyledikten sonra öğretmen de "l-i" sesine vurgu yaparak görsellerin ne olduğunu söyler.

3. **Etkinlik:** Öğretmen, öğrencilerden içerisinde "l-i" sesi geçen varlıklar söylemelerini ve bunlardan istedikleri iki tanesinin resmini etkinlik sayfasına çizerek boyamalarını ister.

Öğretmenin Notları

.....

.....

.....



.....



.....

.....

2.
ETKİNLİK

Varlıkların isimlerini söyleyelim.









3.
ETKİNLİK



Kutucuklara içinde "i" sesi bulunan iki varlık çizelim.





151

Öğretmenin Notları

.....

.....

.....

.....

.....

.....

.....

.....

.....

.....

.....

4.

ETKİNLİK

İsminde "i" sesi bulunan varlıklar
işaretleyelim.



152

c) Sesi Ayırt Etme:

4. Etkinlik: Öğretmen, içerisinde "l-i" sesi geçen ve geçmeyen varlıklara ait görselleri öğrencilere göstererek sırayla her bir görselin ne olduğunu öğrencilere söyler ve öğrencilerden "l-i" sesi olanları işaretlemelerini ister ve yanlış olması hâlinde öğretmen gerekli yönlendirmelerle öğrencileri doğru sonuca ulaştırır.

2. HARFİ OKUMA VE YAZMA:

- Öğretmen, "l-i" harfini seslendirirken sesin ağızdan çıkış yolunu gösterir ve harfi tahtaya yazar. Öğrencilerden de "l-i" harfini seslendirmelerini ister.
- Öğretmen, tahtaya 4 çizgi 3 aralığa "l-i" harfini yazar. Bu esnada öğrencilerden harfin yazılış yönlerine ve kaç hamlede yazıldığına dikkat etmelerini ister.
- Öğretmen öğrencilerden harfi havaya, yere, kum havuzu gibi yumuşak bir zemine, kendi avuç içine vb. yazmalarını ister. Harfin her yazımında öğrencilerin harfi seslendirmelerine dikkat eder.

5. Etkinlik: Öğretmen, öğrencilerin etkinlik sayfasında yer alan "l-i" harfinin üzerinden parmaklarıyla veya kalemin arkasıyla gitmelerini sağlar. Ardından öğrencilerden "l-i" harfinin içini harfin yazılış yönüne göre boyamalarını ister.

5.

"l-i" harfini harfin yazılış yönüne göre boyayalım.
İstakoz ve istakoz görsellerini boyayalım.

ETKİNLİK

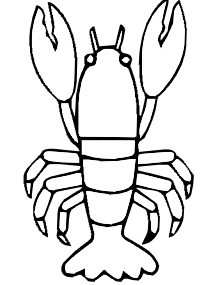

153

Öğretmenin Notları

.....

.....

.....

.....

.....

.....

.....

.....

.....

.....

4.

ETKİNLİK

İsminde "d" sesi bulunan varlıkları işaretleyelim.



162

5.

ETKİNLİK



"D-d" harfini, harfin yazılış yönüne göre boyayalım.



163

c) Sesi Ayırt Etme:

4. Etkinlik: Öğretmen, içerisinde "D-d" sesi geçen ve geçmeyen varlıklara ait görselleri öğrencilere göstererek sırayla her bir görselin ne olduğunu öğrencilere söyler ve öğrencilerden içinde "D-d" sesi olanları işaretlemelerini ister ve yanlış olması hâlinde öğretmen gerekli yönlendirmelerle öğrencileri doğru sonuca ulaştırır.

2. HARFİ OKUMA VE YAZMA:

- Öğretmen, "D-d" harfini seslendirirken sesin ağızdan çıkış yolunu gösterir ve harfi tahtaya yazar. Öğrencilerden de "D-d" harfini seslendirmelerini ister.
- Öğretmen, tahtaya 4 çizgi 3 aralığa "D-d" harfini yazar. Bu esnada öğrencilerden harflerin yazılış yönlerine ve kaç hamlede yazıldığına dikkat etmelerini ister. Harfin her yazımında seslendirilmesine dikkat edilir. Sonra öğrencilerden harfi havaya, yere, kum havuzu gibi yumuşak bir zemine, kendi avuç içine vb. yazmalarını ister.

5. Etkinlik: Öğretmen, öğrencilerin etkinlik sayfasında yer alan "D-d" harfinin üzerinden parmaklarıyla veya kalemın arkasıyla gitmelerini sağlar. Ardından öğrencilerden "D-d" harfinin içini harfin yazılış yönüne göre boyamalarını ister.

Öğretmenin Notları

.....

.....

.....

.....

.....

.....

.....

.....

.....

.....

.....

6. Etkinlik: Öğretmen, öğrencilerden etkinlik sayfasında yer alan "D-d" harfini yazılış yönünde noktaları birleştirerek yazmalarını ister.

- Öğretmen, öğrencilere etkinlik sayfasında yer alan kılavuz çizgi üzerine "D-d" harfi yazma çalışmalarını yaptırır. Yazma çalışması yaptırırken öğrencilerin harfi seslendirmelerini sağlar.
- Öğretmen, öğrencilerin defterlerine yazma çalışmaları yaptırır.

3. HARFLERDEN HECELER, HECELERDEN KELİMELER, KELİMELERDEN CÜMLELER OLUŞTURMA:

7. Etkinlik: Tahtaya "a" ve "d" harfleri yazılır, "a" ile "d" harfleri birleştirilerek "ad" hecesine, "d" ile "a" harfi birleştirilerek "da" hecesine, "u" ile "d" harfleri ile de "ud" hecesine, "d" ile "u" harfleri ile de "du" hecesine, "d" ile "e" harfleri ile de "de" hecesine, "d" ile "i" harfleri ile de "di" hecesine ulaşılır ve öğrencilerle birlikte okunur. Devamında "de" hecesi ile "de" hecesi, "re" hecesi, "met" hecesi ayrı ayrı birleştirilerek "dede", "dere", "demet" kelimeleri oluşturulur, yazma ve okuma çalışmaları yaptırılır.

Öğretmenin Notları

.....

.....

.....

.....

.....

.....

.....

.....

.....

.....

.....

.....

6.

ETKİNLİK

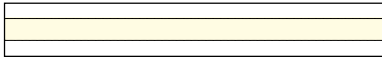
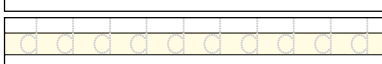
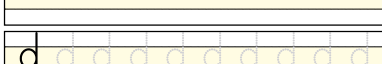
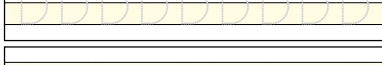
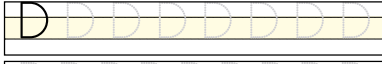
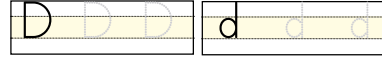

164

7.

ETKİNLİK



a d

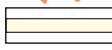

u d

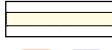

d e

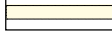

d a

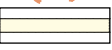

d u

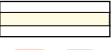

d i

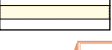

de

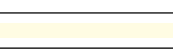

de



met



165

8.

ETKİNLİK

di lek



Dilek deden nerede?

ke di



Demet kedi eti yedi mi?

166

8. Etkinlik: "di" hecesi ile "lek" hecesi birleştirilerek "Dilek" kelimesine ulaşılır. "Dilek" kelimesi ile ulaşılan cümle okutulur ve yazdırılır. Aynı işlem "kedi" sözcüğü için de yapılır.

9. Etkinlik: Öğretmen, etkinlik sayfasında verilen "de, di ve du" hecelerinin eklenmesiyle oluşan kelimelerle ilgili çalışmayı öğrencilere yaptırır. Hecelerin eklenmesiyle oluşacak olan kelimeler:

- di: dedi, dinledi,
- dinlenmedi; du: okudu, doldu,
- kondu; di: atladi, aradi, oynadi.

Öğretmenin Notları

.....

.....

.....

.....

.....

.....

.....

.....

.....

.....

.....

.....

.....

.....

.....

.....

.....

.....

.....

.....

9.

ETKİNLİK



di

du

dı

de...

oku...

atla...

dinle...

dol...

ara...

inme...

kon...

oyna...

Demet oyun oynadı.

Dilek öykü okudu.

167

10. Etkinlik: Öğretmen, etkinlik sayfasında verilen metni öğrencilere okutur.

11. Etkinlik: Öğretmen, öğrencilerden etkinlik sayfasında verilen cümlelerde boş bırakılan yere uygun olan görsellerin isimlerini yazmalarını ister.

NOT: Öğretmen bir sonraki ders için gereken hazırlığı yapar.

Öğretmenin Notları

.....

.....

.....

.....

.....

.....

.....

.....

.....

.....

.....

.....

.....

.....

.....

.....

.....

.....

.....

.....

.....

.....

.....

.....

.....

.....

.....

10. ETKİNLİK



DEDEM İLE DAYIM
Dedem yeni olta aldı.
Dayım oltaya yem taktı.
Dedem oltayı dereye attı.
Dayım yerde oturdu.

168

11. ETKİNLİK



Demet düdük aldı.



Demet düdük aldı.

Dilek yedi.



Dayım minik aldı.



Dedem ekmek aldı.



169



Öğretmenin Notları

.....

.....

.....

.....

.....

.....

.....

.....

.....

.....

.....

.....

.....

.....

.....

Modül	:	2
Öğrenme Alanı	:	Dinleme, Okuma, Yazma
Kazanım Süresi	:	40 dk. + 40 dk.
Kazanım	:	T.M 2.1. Seslere karşılık gelen harfleri ayırt eder. T.M 2.2. Harfleri tanıır ve seslendirir. T.M 2.3. Harfleri tekniğine uygun yazar. T.M 2.4. Hece ve kelimeleri okur. T.M 2.5. Hece ve kelimeleri yazar. T.M 2.7. Basit ve kısa cümleleri okur. T.M 2.8. Kısa metinleri okur.

ÖĞRENME VE ÖĞRETME SÜRECİ

1. SESİ HİSSETME, TANIMA VE AYIRT ETME

a) Sesi Hissetme:

Öğretmen, sınıfa bir balon getirir. Sınıfta balonu yavaş yavaş şişirir ve sonra indirir. Bu süreçte öğrencilerden balonun şişerken ve inerken çıkardığı "sssss" sesine dikkat etmelerini ve sonra bu sesi taklit etmelerini ister. Ardından öğretmen öğrencilerle birlikte el ele tutuşarak hep birlikte balon şişirme oyunu oynanır.

- **BALON OYUNU:** Öğrenciler el ele tutuşup büyük bir daire oluşturur. Hadi bakalım balonun havasını indirelim, diyerek herkes "fıssssssssssss" sesi çıkarır ve öne doğru büzülür. Şimdi şişirelim, der. Herkes fis, fis, fis, fis, fis diye açılarak balonu şişirirler. Öğrencilerden birisinin eli diğerinden kurtulduğunda herkes "Paaaaaattttt" diye bağırır ve balon patlar. Balonu patlatan, oyundan çıkar. Oyun bu şekilde devam eder.

- Öğretmen, "S-s" sesini fark ettirmek için aşağıdaki tekerlemeyi öğrencilerle birlikte okur:

Masal sayalım bir iki

Simit sayalım on iki

Seke seke sekelim

Onu nereye ekelim

Sayım suyum yok

- Öğretmen, öğrencilerle birlikte "Say Bak" şarkısını söyler. Öğretmen şarkıyı söylerken sözlerde geçen "S-s" sesine vurgu yapar.

Sağ elimde beş parmak

Sol elimde beş parmak

Say bak say bak say bak

1, 2, 3, 4, 5 1, 2, 3, 4, 5

Hepsi eder on parmak

Sen de istersen say bak

1, 2, 3, 4, 5, 6, 7, 8, 9, 10..

- Öğretmen, çevresinden "S-s" sesi ile başlayan isim örnekleri verir. Ardından öğrencilerden çevrelerinde "S-s" sesi ile başlayan isim örnekleri vermelerini ister.

- Öğretmen, öğrencilere sınıf içinde hangi varlığın adında "S-s" sesinin bulunduğunu sorar.

b) Sesi Tanıma:

1. **Etkinlik:** Öğretmen, "S-s" sesi ile başlayan varlıklara ait görselleri öğrencilere gösterir ve öğrencilerden görsellerin ne olduğunu söylemelerini ister. Öğrenciler söyledikten sonra öğretmen de "S-s" sesine vurgu yaparak görsellerin ne olduğunu söyler.

2. **Etkinlik:** Öğretmen, içerisinde "S-s" sesi geçen varlıklara ait görselleri öğrencilere gösterir ve her görsel için sırayla her bir görselin ne olduğunu öğrencilere söyler. Öğrenciler söyledikten sonra öğretmen de "S-s" sesine vurgu yaparak görsellerin ne olduğunu söyler.

3. **Etkinlik:** Öğretmen, öğrencilerden içerisinde "S-s" sesi geçen varlıklar söylemelerini ve bunlardan istedikleri iki tanesinin resmini etkinlik sayfasına çizerek boyamalarını ister.

Öğretmenin Notları



.....



.....

.....

2.
ETKİNLİK

Varlıkların isimlerini söyleyelim.







3.
ETKİNLİK



Kutucuklara içinde "s" sesi bulunan iki varlık çizelim.

171

Öğretmenin Notları

.....

.....

.....

.....

.....

.....

.....

.....

.....

.....

4.

ETKİNLİK

İsminde "s" sesi bulunan varlıklar işaretleyelim.



172

5.

ETKİNLİK

"S-s" harfini, harfin yazılış yönüne göre boyayalım.

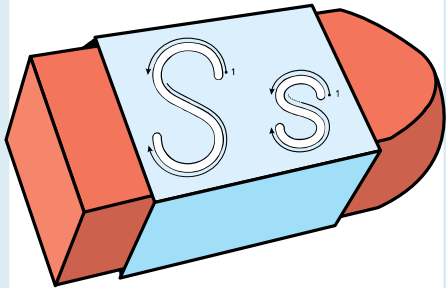

173

c) Sesi Ayırt Etme:

4. Etkinlik: Öğretmen, içerisinde "S-s" sesi geçen ve geçmeyen varlıklara ait görselleri öğrencilere göstererek sırayla her bir görselin ne olduğunu öğrencilere söyler ve öğrencilerden içinde "S-s" sesi olanları işaretlemelerini ister ve yanlış olması hâlinde öğretmen gerekli yönlendirmelerle öğrencileri doğru sonuca ulaştırır.

2. HARFİ OKUMA VE YAZMA:

- Öğretmen, "S-s" harfini seslendirirken sesin ağızdan çıkış yolunu gösterir ve harfi tahtaya yazar. Öğrencilerden de "S-s" harfini seslendirmelerini ister.
- Öğretmen, tahtaya 4 çizgi 3 aralığa "S-s" harfini yazar. Bu esnada öğrencilerden harflerin yazılış yönlerine ve kaç hamlede yazıldığına dikkat etmelerini ister.
- Öğretmen öğrencilerden harfi havaya, yere, kum havuzu gibi yumuşak bir zemine, kendi avuç içine vb. yazmalarını ister. Harfin her yazımında öğrencilerin harfi seslendirmelerine dikkat eder.

5. Etkinlik: Öğretmen, öğrencilerin etkinlik sayfasında yer alan "S-s" harfinin üzerinden parmaklarıyla veya kalemin arkasıyla gitmelerini sağlar. Ardından öğrencilerden "S-s" harfinin içini harfin yazılış yönüne göre boyamalarını ister.

Öğretmenin Notları

.....

.....

.....

.....

.....

.....

.....

.....

.....

.....

6. Etkinlik: Öğretmen, öğrencilerden etkinlik sayfasında yer alan "S-s" harfini yazılış yönünde noktaları birleştirerek yazmalarını ister.

- Öğretmen, öğrencilere etkinlik sayfasında yer alan kılavuz çizgi üzerine "S-s" harfi yazma çalışmalarını yaptırır. Yazma çalışması yaptırırken öğrencilerin harfi seslendirmelerini sağlar.
- Öğretmen, öğrencilerin defterlerine yazma çalışmalarını yaptırır.

3. HARFLERDEN HECELER, HECELERDEN KELİMELER, KELİMELERDEN CÜMLELER OLUŞTURMA:

7. Etkinlik: Tahtaya "e" ve "s" harfleri yazılır. "e" ile "s" harfleri birleştirilerek "es" hecesine ulaşılır ve öğrencilerle birlikte okunur. Ardından bu hece ile "ma" hecesi birleştirilerek "Esmâ" kelimesine ulaşılır. Devamında aynı işlem "as, se" heceleri için de yapılır. Öğretmen, öğrencilere etkinlik sayfasındaki okuma yazma çalışmalarını yaptırır. Aynı işlem "Aslı, Seda, Sema" kelimeleri için de gerçekleştirilir.

Öğretmenin Notları

.....

.....

.....

.....

.....

.....

.....

.....

.....

.....

.....

.....

.....

.....

.....

.....

6. ETKİNLİK

174

7. ETKİNLİK

175

8.

ETKİNLİK

s a
↓ ↓
es es



sa → y
at



so y
↓ ↓

sü t
↓ ↓



176

8. Etkinlik: Öğretmen, öğrencilere etkinlik sayfasında verilen hecelerden kelime oluşturma çalışmalarını yaptırır.

9. Etkinlik: Öğretmen, öğrencilere etkinlik sayfasında verilen cümleleri okuma yazma çalışmalarını yaptırır.

Etkinlik sayfasında verilen cümleler:

Esmâ sayı saydı.

Seda saat taktı.

Sema sütlü tatlı yedi.

Selim elma soydu.

Öğretmenin Notları

.....
.....
.....
.....
.....
.....
.....
.....
.....
.....
.....
.....
.....
.....
.....
.....
.....
.....
.....
.....
.....
.....
.....
.....
.....

9.

ETKİNLİK



Esmâ sayı saydı.

Seda saat taktı.

Sema sütlü tatlı yedi.

Selim elma soydu.

Esra yepek aş.

177

4. METİN OKUMA

10. Etkinlik: Öğretmen, öğrencilere etkinlik sayfasında verilen okuma metnini okutur.

5. DEĞERLENDİRME

11. Etkinlik: Öğretmen, etkinlik sayfasında verilen kelimeleri öğrencilere okutur. Ardından kelimeleri örnekteki gibi tablodan bularak boyamalarını öğrencilerden ister.

Öğretmenin Notları

.....

.....

.....

.....

.....

.....

.....

.....

.....

.....

.....

.....

.....

.....

.....

.....

.....

.....

.....

.....

.....

.....

.....

10.

ETKİNLİK



SULU ELMA

Esin elma soy.
Esin sulu elma soy.
Esin on tane sulu elma soy.
Esin annene on tane sulu elma soy.
Esin elmaları soy. Suna ile ye.

178

11.

ETKİNLİK



Aşağıdaki kelimelerden hangisi
bulmacada yer alır?

ASLI	ESMA	SEDA	SEMA
SUNA	SELİM	SILA	SELİN

A	S	L	I	T	M	O	R	U	S
E	T	K	A	E	S	M	A	K	E
S	E	D	A	I	A	U	E	L	V
I	İ	Ü	Y	A	S	U	N	A	A
L	A	S	E	L	İ	M	L	T	E
K	T	Ü	K	A	S	E	L	İ	N

179

12.

ETKİNLİK



sa	luk	ka	si	mit	ma
su	as	at	si	ra	sa



saat



180

Öğretmenin Notları

.....

.....

.....

.....

.....

.....

.....

.....

.....

.....

.....

.....

.....

.....

12. Etkinlik: Öğretmen, öğrencilerden etkinlik sayfasında verilen heceleri kullanarak görsellerin isimlerini altlarında verilen boşluğa yazmalarını ister. Etkinlik sayfasında verilen görseller: saat, suluk, simit, masa, askı, sıra.

NOT: Öğretmen bir sonraki ders için gereken hazırlığı yapar.

Öğretmenin Notları

.....

.....

.....

.....

.....

.....

.....

.....

.....

.....

.....

.....

.....

.....

Modül	: 2
Öğrenme Alanı	: Dinleme, Okuma, Yazma
Kazanım Süresi	: 40 dk. + 40 dk. + 40 dk.
Kazanım	: T.M 2.1. Seslere karşılık gelen harfleri ayırt eder. T.M 2.2. Harfleri tanır ve seslendirir. T.M 2.3. Harfleri tekniğine uygun yazar. T.M 2.4. Hece ve kelimeleri okur. T.M 2.5. Hece ve kelimeleri yazar. T.M 2.7. Basit ve kısa cümleleri okur. T.M 2.8. Kısa metinleri okur.

ÖĞRENME VE ÖĞRETME SÜRECİ

1.SESİ HİSSETME, TANIMA VE AYIRT ETME

a) Sesi Hissetme:

- Öğretmen, içerisinde "B-b" harfinin yoğun olarak geçtiği aşağıdaki metni öğrencilere okur.

BANU

Banu babasıyla arabaya bindi. Birlikte dereye balık tutmaya gittiler. Banu deredeki balıklara baktı. Babasıyla bol bol balık tuttular. Eve geri döndüler. Balıkları birlikte yediler.

- Öğretmen, metni öğrencilere okuduktan sonra aşağıdaki soruları sorar.
 1. Balık tutmaya kimler gitti?
 2. Banu, babasıyla dereye giderken neye bindi?
 3. Babası ve Banu derede ne tuttu?
- Öğretmen, öğrencilerin cevapları doğrultusunda "B-b" sesine vurgu yapar. Yanlış cevaplar verilmesi hâlinde öğrencilere gerekli yönlendirmeleri yaparak doğru cevaba ulaşılmasını sağlar.
- Öğretmen, öğrencilere bir bilmece sorar ve öğrencilerden cevabı tahmin etmelerini ister. Öğretmen, öğrencilerden "balık" cevabını alana kadar gerekli ipuçlarını verir.

B-b

ETKİNLİK

182

Öğretmenin Notları

.....

.....

.....

.....

.....

.....

.....

.....

.....

.....

.....

.....

2.
ETKİNLİK

Varlıkların isimlerini söyleyelim.



3.
ETKİNLİK

Kutucuklara içinde "b" sesi bulunan iki varlık çizelim.



183

Öğretmenin Notları

.....

.....

.....

.....

.....

.....

.....

.....

.....

.....

.....

.....

.....

.....

.....

.....

.....

.....

.....

.....

Karada bayılır,
Suda ayılır. (Balık)

- Öğretmen, çevresinden "B-b" sesi ile başlayan isim örnekleri verir. Ardından öğrencilerden çevresinde "B-b" sesi ile başlayan isim örnekleri vermelerini ister.
- Öğretmen, öğrencilerden sınıf içinde hangi varlığın adında "B-b" sesinin bulunduğunu sorar.

b) Sesi Tanıma:

1. Etkinlik: Öğretmen, "B-b" sesi ile başlayan varlıklara ait görselleri öğrencilere gösterir ve öğrencilerden görsellerin ne olduğunu söylemelerini ister. Öğrenciler söyledikten sonra öğretmen de "B-b" sesine vurgu yaparak görsellerin ne olduğunu söyler.

2. Etkinlik: Öğretmen, içerisinde "B-b" sesi geçen varlıklara ait görselleri öğrencilere gösterir ve her görsel için sırayla her bir görselin ne olduğunu öğrencilere söyler. Öğrenciler söyledikten sonra öğretmen de "B-b" sesine vurgu yaparak görsellerin ne olduğunu söyler.

3. Etkinlik: Öğretmen, öğrencilerden içerisinde "B-b" sesi geçen varlıklar söylemelerini ve bunlardan istedikleri iki tanesinin resmini etkinlik sayfasına çizerek boyamalarını ister.

Öğretmenin Notları

.....

.....

.....

.....

.....

.....

.....

.....

.....

.....

.....

.....

.....

.....

.....

.....

.....

.....

.....

.....

c) Sesi Ayırt Etme:

4. Etkinlik: Öğretmen, içerisinde "B-b" sesi geçen (karışık) ve geçmeyen varlıklara ait görselleri öğrencilere göstererek sırayla her bir görselin ne olduğunu öğrencilere söyler ve öğrencilerden içinde "B-b" sesi olanları işaretlemelerini ister ve yanlış olması hâlinde öğretmen gerekli yönlendirmelerle öğrencileri doğru sonuca ulaştırır.

2. HARFİ OKUMA VE YAZMA:

- Öğretmen, "B-b" harfini seslendirirken ağızdan çıkış yolunu gösterir ve harfi tahtaya yazar. Öğrencilerden de "B-b" harfini seslendirmelerini ister.
- Öğretmen, tahtaya 4 çizgi 3 aralığa "B-b" harfini yazar. Bu esnada öğrencilerden harflerin yazılış yönlerine ve kaç hamlede yazıldığına dikkat etmelerini ister.
- Öğretmen öğrencilerden harfi havaya, yere, kum havuzu gibi yumuşak bir zemine, kendi avuç içine vb. yazmalarını ister. Harfin her yazımında öğrencilerin harfi seslendirmelerine dikkat eder.

5. Etkinlik: Öğretmen, öğrencilerin etkinlik sayfasında yer alan "B-b" harfinin üzerinden parmaklarıyla veya kalemin arkasıyla gitmelerini sağlar. Ardından öğrencilerden "B-b" harfinin içini harfin yazılış yönüne göre boyamalarını ister.

Öğretmenin Notları

.....

.....

.....

.....

.....

.....

.....

.....

.....

.....

4. ETKİNLİK

İsminde "b" sesi bulunan varlıkları işaretleyelim.

184

5. ETKİNLİK

"B-b" harfini harfin yazılış yönüne göre boyayalım.

185

6.

ETKİNLİK

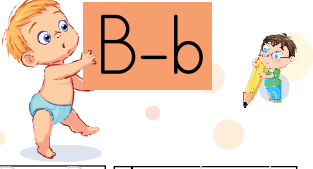

B B B b b b

B B B B B B B B

B B B B B B B B

b b b b b b b b

b b b b b b b b

186

6. Etkinlik: Öğretmen, öğrencilerden etkinlik sayfasında yer alan "B-b" harfini yazılış yönünde noktaları birleştirerek yazmalarını ister.

• Öğretmen, öğrencilere etkinlik sayfasında yer alan kılavuz çizgi üzerine "B-b" harfi yazma çalışmaları yaptırır. Yazma çalışması yaptırırken öğrencilerin harfi seslendirmelerini sağlar.

• Öğretmen, öğrencilerin defterlerine yazma çalışmalarını yaptırır.

3. HARFLERDEN HECELER, HECELERDEN KELİMELER, KELİMELERDEN CÜMLELER OLUŞTURMA:

7. Etkinlik: Öğretmen, tahtaya "e" ve "b" harflerini yazar. Öğrencilerle "e" ile "b" harflerini birleştirerek "eb" hecesine ulaşılır ve birlikte okunur. "eb" hecesiyle daha önce öğrenilen "ru" hecesi birleştirilip "Ebru" kelimesine ulaşılır. Daha sonra "eb" hecesi ile "rar" hecesi birleştirilerek "Ebrar" kelimesine ulaşılır. Tahtaya "b" ve "ö" harfleri yazılır. "b" ile "ö" harfleri birleştirilerek "bö" hecesine ulaşılır. "bö" hecesi ile "rek" harfi birleştirilerek "bek" hecesine ulaşılır. Ardından "be" hecesi ile "bek" hecesi birleştirilerek "bebek" kelimesine ulaşılır ve öğrencilerle birlikte okunur. "b" ile "ö" harfi birleştirilerek "bö" hecesine ulaşılır ve okunur. "bö" hecesi ile "rek" hecesi birleştirilerek "börek" kelimesine ulaşılır, kelime öğrencilerle birlikte okunur. Devamında öğretmen, öğrencilere etkinlik sayfasındaki okuma yazma çalışmalarını yaptırır.

7.

ETKİNLİK



e b
eb

eb → ru →
eb → rar →

b ö → bö

bö rek →

Ebru bebek aldı.

Ebrar börek yedi.

187

Öğretmenin Notları

.....

.....

.....

.....

.....

.....

.....

.....

.....

.....

8. Etkinlik: Öğretmen öğrencilere etkinlik sayfasında verilen hecelerden kelime oluşturma çalışmaları yaptırır.

9. Etkinlik: Öğretmen, öğrencilerden etkinlik sayfasında karışık olarak verilen kelimelerden anlamlı ve kurallı cümleler oluşturmalarını ve yazmalarını ister.

Öğretmenin Notları

.....

.....

.....

.....

.....

.....

.....

.....

.....

.....

.....

.....

.....

.....

.....

.....

.....

.....

.....

.....

.....

.....

.....

8. ETKİNLİK

b a

ba

ba

lik

lon

nu

Banu baton al.

Baba balık tut.

188

9. ETKİNLİK

Banu al balon

tuttu Babam balık

bal yedi Betül

Babam aldı bana bot

189

10.

ETKİNLİK



BAYRAK

Betül bayrak al.
Al, bayrak as.
Betül okula bayrak as.
Bu bayrak, al bayrak.

190

4. METİN OKUMA

10. Etkinlik: Öğretmen, etkinlik sayfasında verilen "Bayrak" metnini okur. Daha sonra metni öğrenciler okur ve yazar.

5. DEĞERLENDİRME

11. Etkinlik: Öğretmen, öğrencilerden etkinlik sayfasında verilen heceleri kullanarak görsellerin isimlerini yazmalarını ister.

Verilen görseller (biberon, bulut, sabun, börek, bıyık, bayrak, tabak)

Öğretmenin Notları

.....

.....

.....

.....

.....

.....

.....

.....

.....

.....

.....

.....

.....

.....

.....

.....

.....

.....

.....

.....

11.

ETKİNLİK

bi	bu	ron	lut	rek
sa	be	bun	bö	yk
bi	bay	ta	rak	bak

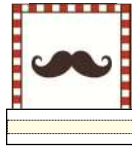
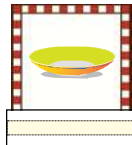
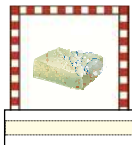

191

12. Etkinlik: Ögretmen, öđrencilerden etkinlik sayfasında verilen kelimeleri kullanarak dört tane anlamlı ve kurallı cümle oluşturmalarını ister.

NOT: Ögretmen bir sonraki ders için gereken hazırlığı yapar.

Ögretmenin Notları

12.
ETKİNLİK



elma	Betül	ye.
börek	yedi.	Sema
Rana	aldı.	kalem
bot	Ömer	alsa.

Betül elma ye.

192

Ögretmenin Notları

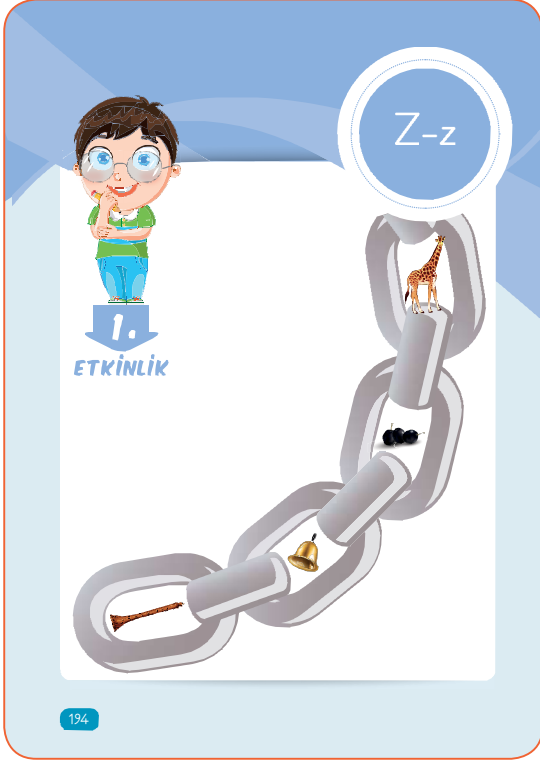

Öğretmenin Notları

.....

.....

.....

.....

.....

.....

.....

.....

.....

.....

.....

.....

Modül	:	2
Öğrenme Alanı	:	Dinleme, Okuma, Yazma
Kazanım Süresi	:	40 dk. + 40 dk. + 40 dk.
Kazanım	:	T.M 2.1. Seslere karşılık gelen harfleri ayırt eder. T.M 2.2. Harfleri tanıır ve seslendirir. T.M 2.3. Harfleri tekniğine uygun yazar. T.M 2.4. Hece ve kelimeleri okur. T.M 2.5. Hece ve kelimeleri yazar. T.M 2.7. Basit ve kısa cümleleri okur. T.M 2.8. Kısa metinleri okur.

ÖĞRENME VE ÖĞRETME SÜRECİ

1. SESİ HİSSETME, TANIMA VE AYIRT ETME

a) Sesi Hissetme:

- Öğretmen, öğrencilere okula gelirken zikzak çizerek ilerleyen bir araba gördüğünü söyler. Zikzak çizen başka nelerin olduğunu sorar, öğrencilerin de kâğıt üzerine zikzak çizmelerini ister. Zikzak çizerken yeni bir ses öğreneceklerini söyler.
- Öğretmen, yeni sesi öğrenmeye başlarken kısa bir metin okuyacağını, dikkatli dinlemeleri gerektiğini söyler.
- Öğretmen, aşağıdaki metni seslendirirken "Z-z" sesini vurgulu bir şekilde okur.

AZİZ

Aziz her yaz köydeki teyzesini ziyaret ederdi. Tozlu yollarda zorlukla yürür, geniş düzlüklerde zıplardı. Kazların izini takip eder, yüzü kızarana kadar dışarıda oynardı.

Pazar günü, havuzdan az uzakta, beyaz beze sarılı uzun saplı sazı gördü. Zamanı az olduğu için hızla bezi açtı. Sazın üzerindeki yazıyı okumakta zorlandı.

Zerrin teyzesi, sazı Aziz için almıştı. Zeki bir çocuk olan Aziz, özenle sazı eline aldı. Biraz zorlansa da gözü gibi baktığı sazını, azimle çalışıp çalmaya başladı.

Sorular

1. Aziz her yaz kimi ziyaret edermiş?
 2. Aziz nerelerde yürürmüş?
 3. Aziz pazar günü ne görmüş?
 4. Saz neye sarılıymış?
 5. Aziz saz çalmak için nasıl çalışmış?
- Öğrencilere dinledikleri metinde hangi sesin daha çok kullanıldığı sorulur. Hangi sesin daha çok kullanıldığını sezemeyen öğrenci varsa etkinlikler tekrar edilebilir.

b) Sesi Tanıma:

1. **Etkinlik:** Öğretmen, "Z-z" sesi ile başlayan görselleri öğrencilere gösterir ve öğrencilerden görsellerin ne olduğunu söylemelerini ister. Öğrenciler söyledikten sonra öğretmen de "Z-z" sesine vurgu yaparak görsellerin ne olduğunu söyler.
2. **Etkinlik:** Öğretmen, içerisinde "Z-z" sesi geçen varlıklara ait görselleri öğrencilere gösterir ve her görsel için sırayla her bir görselin ne olduğunu öğrencilere söyler. Öğrenciler söyledikten sonra öğretmen de "Z-z" sesine vurgu yaparak görsellerin ne olduğunu söyler.
3. **Etkinlik:** Öğretmen, öğrencilerden içerisinde "Z-z" sesi geçen varlıklar söylemelerini ve bunlardan istedikleri iki tanesinin resmini etkinlik sayfasına çizerek boyamalarını ister.

Öğretmenin Notları

.....

.....

.....

.....

.....

.....

.....

.....

.....

.....

2.
ETKİNLİK

Varlıkların isimlerini söyleyelim.

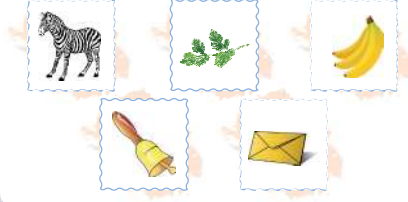

3.
ETKİNLİK

Kutucuklara içinde "z" sesi bulunan iki varlık çizelim.



195

Öğretmenin Notları

.....

.....

.....

.....

.....

.....

.....

.....

.....

.....

4.

ETKİNLİK

İsminde "z" sesi bulunan varlıkları boyayalım.

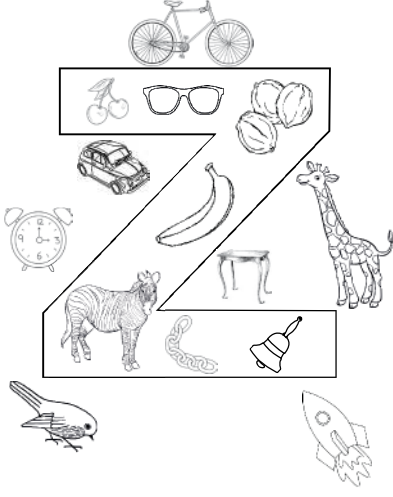

196

5.

ETKİNLİK

"Z-z" harfini, harfin yazılış yönüne göre boyayalım.



197

c) Sesi Ayırt Etme:

4. Etkinlik: Öğretmen, içerisinde "Z-z" sesi geçen ve geçmeyen varlıklara ait görselleri öğrencilere göstererek sırayla her bir görselin ne olduğunu öğrencilere söyler ve öğrencilerden içinde "Z-z" sesi olanların boyanması istenir yanlış olması hâlinde öğretmen gerekli yönlendirmelerle öğrencileri doğru sonuca ulaştırır. Oluşan Z harfine dikkat çekilir.

2. HARFİ OKUMA VE YAZMA:

• Öğretmen, "Z-z" harfini seslendirirken ağızdan çıkış yolunu gösterir ve harfi tahtaya yazar. Öğrencilerden de "Z-z" harfini seslendirmelerini ister.

5. Etkinlik: Öğretmen, öğrencilerden etkinlikte verilen görseller üzerinde noktalı olarak verilen çizgileri birleştirmelerini ister.

• Öğretmen, 4 çizgi 3 aralığa "z-Z" harfini yazar. Bu esnada öğrencilerden harflerin yazılış yönlerine ve kaç hamlede yazıldığına dikkat etmelerini ister.

• Öğretmen, harfin her yazımında öğrencilerin harfi seslendirmelerine dikkat eder. Sonra öğrencilerden harfi havaya, yere, kum havuzu gibi yumuşak bir zemine, kendi avuç içine vb. yazmalarını ister.

• Öğretmen, öğrencilerin etkinlik sayfasında yer alan "Z-z" harfinin üzerinden parmaklarıyla veya kalemin arkasıyla gitmelerini sağlar. Ardından "Z-z" harfinin içini harfin yazılış yönüne göre boyamalarını ister.

NOT: Öğretmen bir sonraki ders için gereken hazırlığı yapar.

Öğretmenin Notları

.....

.....

.....

.....

.....

.....

.....

.....

6. Etkinlik: Öğretmen, öğrencilerden etkinlik sayfasında yer alan "Z-z" harfini yazılış yönünde noktaları birleştirerek yazmalarını ister.

- Öğretmen, etkinlik sayfasında yer alan kılavuz çizgi üzerine "Z-z" harfi yazma çalışmaları yaptırır. Yazma çalışması yaptırılırken öğrencilerin harfi seslendirmeleri sağlanır.
- Öğretmen, öğrencilerin defterlerine yazma çalışmaları yaptırır.

3. HARFLERDEN HECELER, HECELERDEN KELİMELER, KELİMELERDEN CÜMLELER OLUŞTURMA:

7. Etkinlik: Öğretmen, öğrencilerin etkinlikte verilen anlamlı hece oluşturma çalışmasını yapmalarını, oluşturulan heceleri okumalarını ister. Öğrenciler etkinlikteki hecelerden kelimeler oluşturarak verilen boşluklara yazarlar.

Öğretmenin Notları

.....

.....

.....

.....

.....

.....

.....

.....

.....

.....

.....

.....

.....

.....

.....

.....

.....

.....

.....

.....

.....

.....

6. ETKİNLİK

198

7. ETKİNLİK

199

8.

ETKİNLİK



z a _____

za man _____

z ü _____ zü m _____

ü züm _____ 

z e _____

ze y _____

zey tin _____ 

200

8. Etkinlik: Öğretmen, öğrencilerin etkinlik sayfasında verilen harf ve heceleri kullanarak kelimelere ulaşmalarını kelimeleri yazmalarını sağlar.

9. Etkinlik: Öğretmen, etkinlikte verilen cümlelerin öğrenciler tarafından okunarak verilen boşluğa yazılmasını sağlar.

Öğretmenin Notları

.....

.....

.....

.....

.....

.....

.....

.....

.....

.....

.....

.....

.....

.....

.....

.....

.....

.....

.....

.....

.....

.....

.....

.....

.....

9.

ETKİNLİK



Cümleleri okuyup altındaki boşluklara yazalım.



Bu zeytin kara zeytin.



Kara kuzu kiraz yedi.

201

4. METİN OKUMA:

10. Etkinlik: Öğretmen, etkinlik sayfasında verilen "dere" metnini okur. Daha sonra metni öğrenciler okur ve yazar.

5. DEĞERLENDİRME:

11. Etkinlik: Öğretmen, "Z-z" harfinin öğrenciler tarafından öğrenilip öğrenilmediğini değerlendirmek amacıyla öğrencilerden etkinlik sayfasında verilen görsellerin adlarını yazmalarını ister.

NOT: Öğretmen bir sonraki ders için gereken hazırlığı yapar.

Öğretmenin Notları

.....

.....

.....

.....

.....

.....

.....

.....

.....

.....

.....

.....

.....

.....

.....

.....

.....

.....

.....

.....

10.
ETKİNLİK





DERE

Biri kuzu biri kaz.
Dereden uzak biraz.
Kuzu deniz istedi.
Kaz, dereye yüz dedi.

202

11.
ETKİNLİK



Görselleri verilen varlıkların isimlerini yazalım.

203



Öğretmenin Notları

.....

.....

.....

.....

.....

.....

.....

.....

.....

.....

.....

.....

- Modül : 2
- Öğrenme Alanı : Dinleme, Okuma, Yazma
- Kazanım Süresi : 40 dk. + 40 dk.
- Kazanım : T.M 2.1. Seslere karşılık gelen harfleri ayırt eder.
T.M 2.2. Harfleri tanır ve seslendirir.
T.M 2.3. Harfleri tekniğine uygun yazar.
T.M 2.4. Hece ve kelimeleri okur.
T.M 2.5. Hece ve kelimeleri yazar.
T.M 2.7. Basit ve kısa cümleleri okur.
T.M 2.8. Kısa metinleri okur.

ÖĞRENME VE ÖĞRETME SÜRECİ

1. SESİ HİSSETME, TANIMA VE AYIRT ETME

a) Sesi Hissetme:

- Öğretmen, okula gelirken okul bahçesindeki ağacın dalında bir çift çorap bulduğunu söyler. Öğrencilere bu çorapları oraya kimin attığını sorar. Öğretmen öğrencilerin meraklanmalarına, düşünmelerine zaman ayırır. Öğrencilerden gelen yanıtlardan sonra bu çorapların nereden geldiği ve kime ait olduğu ile ilgili bir metin okuyacağını söyler.
- Öğretmen, yeni sesi öğrenmeye başlarken kısa bir metin okuyacağını, dikkatli dinlemeleri gerektiğini söyler.
- Öğretmen, aşağıdaki metni seslendirirken "Ç-ç" sesini vurgulu bir şekilde okur.

BİR ÇİFT ÇAMURLU ÇİZGİLİ ÇORAP

Günlerden çarşambaydı. Çetin ayçiçeği tarlasında çalışırken çok yorulmuştu. Aynı zamanda karnı çok açtı. Amcasının çocuğu Çağrı, Çetin'e çok sevdiği, çömlek içinde çorba ve çikolatalı çörek getirmek için yola çıkmıştı. Çağrı, cebine doldurduğu çekirdeklerin içini açtı eve gitti. Çetin, Çağrı'yı çok bekledi. Ama Çağrı onu çoktan unutmuştu. Çetin, ayçiçeği tarlasından çabucak çıkıp gitmek isterken yerden çoraplarına çamur sıçradı. Çetin'in çizgili çorapları çamur olmuştu. Çetin, çizgili, çamurlu çoraplarını çıkardı. Çamaşır sepetine koydu.

2.
ETKİNLİK

Varlıkların isimlerini söyleyelim.

3.
ETKİNLİK

Kutucuklara içinde "ç" sesi bulunan iki varlık çizelim.

205

Öğretmenin Notları

.....

.....

.....

.....

.....

.....

.....

.....

.....

.....

.....

.....

Sorular

1. Çetin nerede çalışıyordu?
 2. Çağrı, Çetin'e hangi yiyecekleri getirecekti?
 3. Çağrı cebine ne doldürmüştü?
 4. Çetin'in çizgili çoraplarına ne olmuştu?
 5. Çetin, çizgili çoraplarını ne yaptı?
- Öğretmen, öğrencilere dinledikleri metinde hangi sesin daha çok kullanıldığını sorar. Hangi sesin daha çok kullanıldığını sezemeyen öğrenci varsa etkinlikler tekrar edilebilir veya aşağıdaki etkinliklerle öğrencilerin sesi hissetmeleri desteklenebilir.

b) Sesi Tanıma:

1. **Etkinlik:** Öğretmen, "Ç-ç" sesi ile başlayan görselleri öğrencilere gösterir ve öğrencilerden örsellerin ne olduğunu söylemelerini ister. Öğrenciler söyledikten sonra öğretmen de "Ç-ç" sesine vurgu yaparak görsellerin ne olduğunu söyler.

2. **Etkinlik:** Öğretmen, içerisinde "Ç-ç" sesi geçen varlıklara ait görselleri öğrencilere gösterir ve her görsel için sırayla her bir görselin ne olduğunu öğrencilere söyler. Öğrenciler söyledikten sonra öğretmen de "Ç-ç" sesine vurgu yaparak görsellerin ne olduğunu söyler.

c) Sesi Ayırt Etme:

3. **Etkinlik:** Öğretmen, öğrencilerden "Ç-ç" sesi geçen varlıklar söylemelerini ve bunlardan istedikleri iki tanesinin resmini etkinlik sayfasına çizerek boyamalarını ister.

Öğretmenin Notları

.....

.....

.....

.....

.....

.....

.....

.....

4.

ETKİNLİK

İsminde "ç" sesi bulunanları işaretleyelim ve boyayalım.



206

5.

ETKİNLİK



"Ç-ç" harfini, harfin yazılış yönüne göre boyayalım.

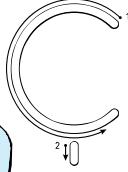
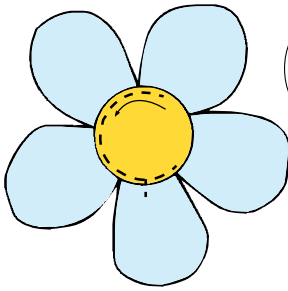

207

4. Etkinlik: Öğretmen, içerisinde "Ç-ç" sesi geçen ve geçmeyen varlıklara ait görselleri öğrencilere göstererek sırayla her bir görselin ne olduğunu öğrencilere söyler ve öğrencilerden içinde "ç" sesi olan görselleri işaretleyip boyalamalarını ister ve yanlış olması hâlinde öğretmen gerekli yönlendirmelerle öğrencileri doğru sonuca ulaştırır.

2. HARFİ OKUMA VE YAZMA:

- Öğretmen, "Ç-ç" harfini seslendirirken ağızdan çıkış yolunu gösterir ve harfi tahtaya yazar. Öğrencilerden de "Ç-ç" harfini seslendirmelerini ister.
- Öğretmen, tahtaya 4 çizgi 3 aralığa "Ç-ç" harfini yazar. Bu esnada öğrencilerden harfin yazılış yönlerine ve kaç hamlede yazıldığına dikkat etmelerini ister.
- Öğretmen öğrencilerden harfi havaya, yere, kum havuzu gibi yumuşak bir zemine, kendi avuç içine vb. yazmalarını ister. Harfin her yazımında öğrencilerin harfi seslendirmelerine dikkat eder.

5. Etkinlik: Öğretmen, öğrencilerin etkinlik sayfasında yer alan "Ç-ç" harfinin üzerinden parmaklarıyla veya kalemın arkasıyla gitmelerini sağlar. Ardından bu harflerin içini harfin yazılış yönüne göre boyamalarını ister.

Öğretmenin Notları

.....

.....

.....

.....

.....

.....

.....

.....

.....

.....

6. Etkinlik: Öğretmen, öğrencilerden etkinlik sayfasında yer alan "Ç-ç" harfini yazılış yönünde noktaları birleştirerek yazmalarını ister.

- Öğretmen, öğrencilere etkinlik sayfasında yer alan kılavuz çizgi üzerine "Ç-ç" harfi yazma çalışmaları yaptırır. Yazma çalışması yaptırılırken öğrencilerin harfi seslendirmeleri sağlanır.
- Öğretmen, öğrencilerin defterlerine yazma çalışmaları yaptırır.

3. HARFLERDEN HECELER, HECELERDEN KELİMELER, KELİMELERDEN CÜMLELER OLUŞTURMA:

7. Etkinlik: Öğretmen, öğrencilerin etkinlikte verilen hece oluşturma çalışmasını yapmalarını, oluşturulan heceleri okumalarını ister. Öğretmen öğrencilerden "aç, iç, uç, üç" kelimelerinden uygun olanları ile tamamlamalarını ister.

Öğretmenin Notları

.....

.....

.....

.....

.....

.....

.....

.....

.....

.....

.....

.....

.....

.....

.....

6. ETKİNLİK

Ç-ç

208

7. ETKİNLİK

aç iç uç üç

209

8.

ETKİNLİK



ç a	ç a m	ç a n	ç a k
↓ ↓	↓ ↓	↓ ↓	↓ ↓
ç a
ç e	ç e k		
↓ ↓	↓ ↓		
ç e		
ç i	ç i l	ç i m	ç i z
↓ ↓	↓ ↓	↓ ↓	↓ ↓
ç i
ç o	ç o k		
↓ ↓	↓ ↓		
ç o		
ç ö	ç ö l	ç ö k	ç ö z
↓ ↓	↓ ↓	↓ ↓	↓ ↓
ç ö

210

8. Etkinlik: Öğretmen, öğrencilere etkinlik sayfasında verilen hece ve kelime çalışmasını yaptırır.

9. Etkinlik: Öğretmen, öğrencilerden etkinlik sayfasında verilen kelimelerden içinde "Ç-ç" sesi olmayanları boyamalarını ve boyanmayan kelimeleri sırasıyla aşağıya yazarak cümle oluşturmalarını ister.

Öğretmenin Notları

.....

.....

.....

.....

.....

.....

.....

.....

.....

.....

.....

.....

.....

.....

.....

.....

.....

.....

.....

.....

.....

.....

.....

.....

.....

.....

9.

ETKİNLİK



Verilen kelimelerden içinde "ç" sesi olmayanları boyayalım.
Boyanmayan kelimeleri sırasıyla yazıp oluşan cümleleri okuyalım.

1. Çetin
ayak bulut
halı

2. bebek
saat çizgi
kapı

3. elma
elbise araba
çizmek

4. domates
kitap için
lamba

5. bardak
okul çok
makarna

6. çabaladı
koltuk masa
papatya

.....

.....

.....

.....

211

4. METİN OKUMA:

10. Etkinlik: Öğretmen, öğrencilerden etkinlik sayfasında verilen şiiri okumalarını ve şiiri, verilen boşluklara yazmalarını ister.

5. DEĞERLENDİRME:

11. Etkinlik: Öğretmen, öğrencilerden etkinlik sayfasında verilen heceleri birleştirerek yeni kelimeler oluşturmalarını, oluşturulan kelimeleri görselleri ile eşleştirmelerini ister.

NOT: Öğretmen bir sonraki ders için gereken hazırlığı yapar.

Öğretmenin Notları

.....

.....

.....

.....

.....

.....

.....

.....

.....

.....

.....

.....

.....

.....

.....

.....

.....

.....

.....

.....

.....

.....

.....

.....

.....

.....

10. ETKİNLİK

BİZİM

Dünyada
Çayır, çimen bizim.
Keçi, koç bizim.
Kır, bayır, orman,
Dal, çalı bizim.



.....

.....

.....

.....

.....

.....

.....



212

11. ETKİNLİK

Heceleri birleştirerek kelimeler oluşturdum.
Oluşturduğumuz kelimeleri görselleriyle eşleştirelim.

ç i çek ce kiç çor ba u çak

.....



213



Öğretmenin Notları

.....

.....

.....

.....

.....

.....

.....

.....

.....

.....

.....

.....

.....

.....

.....

.....

.....

.....

.....

.....

.....

.....

- Modül : 2
- Öğrenme Alanı : Dinleme, Okuma, Yazma
- Kazanım Süresi : 40 dk. + 40 dk.
- Kazanım : T.M 2.1. Seslere karşılık gelen harfleri ayırt eder.
T.M 2.2. Harfleri tanıır ve seslendirir.
T.M 2.3. Harfleri tekniğine uygun yazar.
T.M 2.4. Hece ve kelimeleri okur.
T.M 2.5. Hece ve kelimeleri yazar.
T.M 2.7. Basit ve kısa cümleleri okur.
T.M 2.8. Kısa metinleri okur.

ÖĞRENME VE ÖĞRETME SÜRECİ

1. SESİ HİSSETME, TANIMA VE AYIRT ETME

a) Sesi Hissetme:

- Öğretmen, öğrencilere komşunun bahçesinde "gulu gulu" diye ses çıkaran hayvanları izlerken gökyüzünde "gak gak" diye ses çıkaran kuş sürüsünü gördüğünü söyler. Bu seslerin hangi hayvanlara ait olduklarını sorar. Sonra öğrencilerden bu hayvanların çıkardıkları sesleri taklit etmelerini ister.
- Öğretmen, yeni sesi öğrenmeye başlarken kısa bir metin okuyacağını, metni dikkatli dinlemeleri gerektiğini söyler. Metni seslendirirken "G-g" sesini vurgulu bir şekilde okur.

GÜZEL GAGALI KARGA

Güneşli bir gündü. Gamze, bahçelerindeki güllerin arasında geziyordu. Gökyüzünden bahçeye bir karga indi.

"Gaak... gaaaakk!" diye gakkadı.

Gamze güllerin arasından çıkarak gak sesine doğru yöneldi. Pembe gül ağacının altında kargayı gördü. Karganın gagası Gamze'nin dikkatini çekti. Gerçekten karganın gagası güzeldi. Gamze ona "Güzel Gagalı Karga" adını verdi. Gamze karganın gagasını yakından görmek için yaklaşınca karga "gak" diyerek uçuverdi.

Gamze, güllerin arasından eve dönerken "Güzel Gagalı Karga'nın gökyüzünden kendisine gülümsediğini düşündü.

Sorular

1. Bahçede kim geziyordu?
2. Gamze bahçede gezerken hava nasılmış?
3. Karga nasıl ses çıkardı?
4. Gamze'nin ilgisini ne çekmiş?
5. Gamze, kargaya ne ad vermiş?

b) Sesi Tanıma:

1. **Etkinlik:** Öğretmen, "G-g" sesi ile başlayan varlıklara ait görselleri öğrencilere gösterir ve öğrencilerden görsellerin ne olduğunu söylemelerini ister. Öğrenciler söyledikten sonra öğretmen de "G-g" sesine vurgu yaparak görsellerin ne olduğunu söyler.

2. **Etkinlik:** Öğretmen, içerisinde "G-g" sesi geçen varlıklara ait görselleri öğrencilere gösterir ve her görsel için sırayla her bir görselin ne olduğunu öğrencilere söyler. Öğrenciler söyledikten sonra öğretmen de "G-g" sesine vurgu yaparak görsellerin ne olduğunu söyler.

3. **Etkinlik:** Öğretmen, öğrencilerden içerisinde "G-g" sesi geçen varlıklar söylemelerini ve bunlardan istedikleri iki tanesinin resmini etkinlik sayfasına çizerek boyamalarını ister.

Öğretmenin Notları

.....

.....

.....

.....

.....

.....

.....

.....

.....

.....

2.
ETKİNLİK

Varlıkların isimlerini söyleyelim.

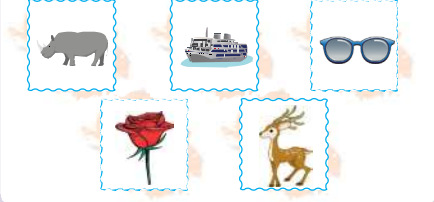

3.
ETKİNLİK

Kutucuklara içinde "g" sesi bulunan iki varlık çizelim.

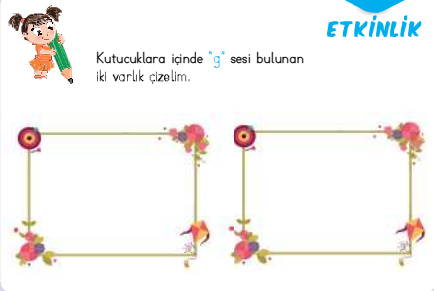

215

Öğretmenin Notları

.....

.....

.....

.....

.....

.....

.....

.....

.....

.....

4.

ETKİNLİK

İsminde "g" sesi bulunan varlıkları işaretleyelim.



216

5.

ETKİNLİK



"G-g" harfini, harfin yazılış yönüne göre boyyalım.



217

c) Sesi Ayırt Etme:

4. Etkinlik: Öğretmen, içerisinde "G-g" sesi geçen ve geçmeyen varlıklara ait görselleri öğrencilere göstererek sırayla her bir görselin ne olduğunu öğrencilere söyler ve öğrencilerden içinde "G-g" sesi olanları işaretlemelerini ister ve yanlış olması hâlinde öğretmen gerekli yönlendirmelerle öğrencileri doğru sonuca ulaştırır.

2. HARFİ OKUMA VE YAZMA:

- Öğretmen, "G-g" harfini seslendirirken sesin ağızdan çıkış yolunu gösterir ve harfi tahtaya yazar. Öğrencilerden de "G-g" harfini seslendirmelerini ister.
- Öğretmen, tahtaya 4 çizgi 3 aralığa "G-g" harfini yazar. Bu esnada öğrencilerden harfin yazılış yönlerine ve kaç hamlede yazıldığına dikkat etmelerini ister.
- Öğretmen öğrencilerden harfi havaya, yere, kum havuzu gibi yumuşak bir zemine, kendi avuç içine vb. yazmalarını ister. Harfin her yazımında öğrencilerin harfi seslendirmelerine dikkat eder.

5. Etkinlik: Öğretmen, öğrencilerden etkinlikte verilen görseller üzerinde noktalı olarak verilen çizgileri birleştirmelerini ister.

Öğretmenin Notları

.....

.....

.....

.....

.....

.....

.....

.....

.....

.....

.....

6. Etkinlik: Öğretmen, etkinlik sayfasında yer alan kılavuz çizgi üzerine "G-g" harfi yazma çalışmalarını yaptırır. Yazma çalışması yaptırılırken öğrencilerin harfi seslendirmeleri sağlanır.

- Öğrencilerin defterlerine yazma çalışmaları yaptırılır.

3. HARFLERDEN HECELER, HECELERDEN KELİMELER, KELİMELENDEN CÜMLELER OLUŞTURMA:

7. Etkinlik: Öğretmen, öğrencilerden etkinlikte verilen anlamlı hece oluşturma çalışmasını yapmalarını, oluşturulan heceleri okumalarını ister. Öğrenciler etkinlikteki hecelerden kelimeler oluşturarak verilen boşluklara yazarlar.

Öğretmenin Notları

.....

.....

.....

.....

.....

.....

.....

.....

.....

.....

.....

.....

.....

.....

.....

.....

.....

6.
ETKİNLİK

G-g 

G G G G G G G G G G G G G G G G

g g g g g g g g g g g g g g g g

218

7.
ETKİNLİK

 e g g a

zoz kar

g a g i

zoz bit

g e g ü

zi zel

219

8.

ETKİNLİK



Verilen hecelerle harfleri birleştirerek yeni kelimeler oluşturun, her harfi bir kere kullanarak oluşturduğumuz kelimeleri örnekteki gibi yazalım.

ga
ge
gi
go
gö
gü

z
l
ç
r
n

gaz

220

8. Etkinlik: Öğretmen, öğrencilerden etkinlikte verilen hecelerle harfleri birleştirerek kelimeler oluşturmalarını ve bu kelimeleri uygun boşluklara yazmalarını ister.

9. Etkinlik: Öğretmen, öğrencilerden etkinlikte karışık olarak verilen kelimelerle anlamlı ve kurallı cümle oluşturmalarını ister.

Öğretmenin Notları

.....

.....

.....

.....

.....

.....

.....

.....

.....

.....

.....

.....

.....

.....

.....

.....

.....

.....

.....

.....

.....

.....

.....

9.

ETKİNLİK



saç Gülşayın rengi sarıdır

taktı Gökçe gözlük

gibi annesi Egemen gülümsedi

istiyor doktor Giray olmak

221

12.

ETKİNLİK



Görselleri verilen varlıkların isimlerini yazalım.



225

12. Etkinlik: Öğretmen, öğrencilerden etkinlik sayfasında verilen görsellerin isimlerini yazmalarını ister.

NOT: Öğretmen bir sonraki ders için gereken hazırlığı yapar.

Öğretmenin Notları

Öğretmenin Notları

Modül	: 2
Öğrenme Alanı	: Dinleme, Okuma, Yazma
Kazanım Süresi	: 40 dk. + 40 dk.
Kazanım	: T.M 2.1. Seslere karşılık gelen harfleri ayırt eder. T.M 2.2. Harfleri tanıır ve seslendirir. T.M 2.3. Harfleri tekniğine uygun yazar. T.M 2.4. Hece ve kelimeleri okur. T.M 2.5. Hece ve kelimeleri yazar. T.M 2.7. Basit ve kısa cümleleri okur. T.M 2.8. Kısa metinleri okur.

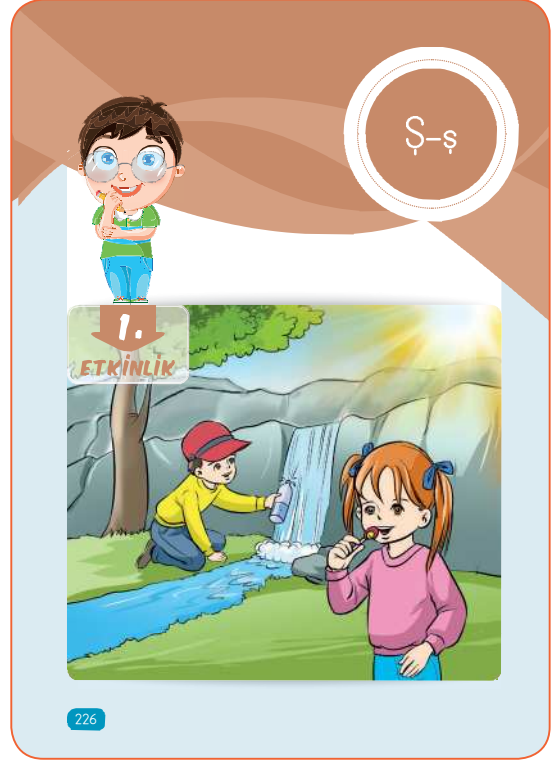

ÖĞRENME VE ÖĞRETME SÜRECİ

1. SESİ HİSSETME, TANIMA VE AYIRT ETME

a) Sesi Hissetme:

Öğretmen aşağıdaki tekerlemeyi "Ş-ş" sesini vurgulayarak söyler:

"Şu köşe yaz köşesi,

Şu köşe kış köşesi,

Ortada su şişesi."

- Sonra öğrencilerle birlikte tekerleme kavranıncaya kadar söylenir.
- Öğretmen, annelerin bebekleri uyuturlarken ninni aralarında söyledikleri "pışşşş, pışşşş, pış" ikilemelerini taklit ederek söyler. Aynı şekilde öğrencilerin de söylemelerini ister. Öğrencilerden bu esnada bir annenin bebek uyutma hâlini taklit etmelerini ister.
- Öğretmen, hastanelerde bulunan hemşire resmini gösterir ve "şşşş" şeklinde ses çıkarır. Sonra bu hemşire resminin hastaneye koyulma nedenini sorar. Ardından benzer şekilde günlük yaşamda da gürültülü anlarda insanların birbirlerini "şşşş" diye uyardıklarından bahseder. Sınıf içerisinde de öğretmen bir-iki kez bu sesi çıkardıktan sonra bugün "ş" sesini öğreneceklerini belirtir.

Öğretmenin Notları

.....

.....

.....

.....

.....

.....

.....

.....

.....

.....

.....

.....

.....

.....

.....

.....

.....

.....

.....

.....

.....

.....

2.
ETKİNLİK
Varlıkların isimlerini söyleyelim.



3.
ETKİNLİK
Kutucuklara içinde **ş** sesi bulunan iki varlık çizelim.



227

Öğretmenin Notları

.....

.....

.....

.....

.....

.....

.....

.....

.....

.....

.....

.....

.....

.....

.....

.....

.....

.....

b) Sesi Tanıma:

1. **Etkinlik:** Öğretmen, içerisinde "Ş-ş" sesinin geçtiği görselleri öğrencilere göstererek sırayla her bir görselin ne olduğunu öğrencilere söyler ve öğrenciler söyledikten sonra öğretmen de "Ş-ş" sesine vurgu yaparak görselleri söyler.

2. **Etkinlik:** Öğretmen, içerisinde "Ş-ş" sesi geçen varlıklara ait görselleri öğrencilere gösterir ve her görsel için sırayla her bir görselin ne olduğunu öğrencilere söyler. Öğretmen de "Ş-ş" sesine vurgu yaparak görsellerin ne olduğunu söyler.

3. **Etkinlik:** Öğretmen, öğrencilerden içerisinde "Ş-ş" sesi geçen varlıklar söylemelerini ve bunlardan istedikleri iki tanesinin resmini etkinlik sayfasına çizerek boyamalarını ister.

Öğretmenin Notları

.....

.....

.....

.....

.....

.....

.....

.....

.....

.....

.....

.....

.....

.....

.....

.....

.....

.....

c) Sesi Ayırt Etme:

4. Etkinlik: Öğretmen, öğrencilerden etkinlik sayfasında yer alan içerisinde "Ş-ş" sesinin geçtiği ve geçmediği görsellerden içerisinde "Ş-ş" sesi geçen görselleri yuvarlak içine almalarını veya altındaki kutucuğa bir işaret koymalarını ister ve bu esnada öğrencilerden işaretledikleri görselleri söylemelerini ister.

• Öğretmen, bu etkinlikten sonra öğrencilerden "Ş-ş" sesi ile başlayan insan, eşya, hayvan isimleri söylemelerini ister.

5. Etkinlik: Öğretmen, öğrencilerin etkinlik sayfasında yer alan "Ş-ş" harfinin üzerinden parmaklarıyla veya kalemın arkasıyla gitmelerini sağlar. Ardından öğrencilerden "Ş-ş" harfinin içini harfin yazılış yönüne göre boyamalarını ister.

Öğretmenin Notları

.....

.....

.....

.....

.....

.....

.....

.....

.....

.....

.....

.....

.....

.....

.....

.....

.....

.....

.....

.....

.....

.....

.....

.....

4. ETKİNLİK

İsminde "ş" sesi bulunan varlıkları işaretleyelim.

228

5. ETKİNLİK

229

6.

ETKİNLİK

Ş - ş



Ş	Ş	Ş	Ş	Ş	Ş	Ş	Ş	Ş
Ş	Ş	Ş	Ş	Ş	Ş	Ş	Ş	Ş
Ş	Ş	Ş	Ş	Ş	Ş	Ş	Ş	Ş
Ş	Ş	Ş	Ş	Ş	Ş	Ş	Ş	Ş
Ş	Ş	Ş	Ş	Ş	Ş	Ş	Ş	Ş
Ş	Ş	Ş	Ş	Ş	Ş	Ş	Ş	Ş
Ş	Ş	Ş	Ş	Ş	Ş	Ş	Ş	Ş
Ş	Ş	Ş	Ş	Ş	Ş	Ş	Ş	Ş
Ş	Ş	Ş	Ş	Ş	Ş	Ş	Ş	Ş
Ş	Ş	Ş	Ş	Ş	Ş	Ş	Ş	Ş

230

6. Etkinlik: Öğretmen, öğrencilerden etkinlik sayfasında yer alan "Ş-ş" harfini yazılış yönünde noktaları birleştirerek yazmalarını ister.

- Öğretmen, öğrencilere etkinlik sayfasında yer alan kılavuz çizgi üzerine "Ş-ş" harfi yazma çalışmalarını yaptırır. Yazma çalışması yapılırken öğrencilerin harfi seslendirmelerini sağlar.
- Öğretmen, öğrencilerin defterlerine yazma çalışmaları yaptırır.

2. HARF OKUMA VE YAZMA

- Öğretmen, "Ş-ş" harfini seslendirirken sesin ağızdan çıkış yolunu gösterir ve harfi tahtaya yazar. Öğrencilerden de "Ş-ş" harfini seslendirmelerini ister.
- Öğretmen, tahtaya 4 çizgi 3 aralığa "Ş-ş" harfini yazar. Bu esnada öğrencilerden yazılış yönlerine ve kaç hamlede yazıldığına dikkat etmelerini ister.
- Öğretmen, harfin her yazımında öğrencilerin harfi seslendirmelerine dikkat eder. Sonra öğrencilerden harfi havaya, yere, kum havuzu gibi yumuşak bir zemine, kendi avuç içine vb. yazmalarını ister.

3. HARFLERDEN HECELER, HECELERDEN KELİMELER, KELİMELERDEN CÜMLELER OLUŞTURMA

7. Etkinlik: Öğretmen, tahtaya "a" ve "ş" harflerini yazar. "a" ile "ş" harfleri birleştirilerek "aş" hecesine ulaşılır ve bu hece öğrencilerle birlikte okunur. Devamında aynı işlem "eş, iş" heceleri için de yapılır. Öğretmen, öğrencilere etkinlik sayfasındaki okuma yazma çalışmalarını yaptırır. Öğretmen, tahtaya "ş" ve "e" harflerini yazar. Öğrencilerle "ş" ile "e" harfleri birleştirilerek "şe" hecesine ulaşılır ve birlikte okunur. Ardından öğrencilerle birlikte bu hece ile daha önce öğrenilmiş olan "ker" hecesi ile birleştirilerek "şeker" kelimesine ulaşılır ve okunur. Öğretmen aynı işlemin etkinlik sayfasındaki diğer kelimeler için de yapılmasını sağlar.

7.

ETKİNLİK



e	ş	i	ş	u	ş	a	ş
↓	↓	↓	↓	↓	↓	↓	↓
eş	iş	uş	aş				

ş	e	ş	i	ş	u	ş	a
↓	↓	↓	↓	↓	↓	↓	↓
ş	e	ş	i	ş	u	ş	a

ş	e	ker	ş	i	şe	ker	ş	u	şe	ker
↓	↓	↓	↓	↓	↓	↓	↓	↓	↓	↓
ş	e	ker	ş	i	şe	ker	ş	u	şe	ker

231

Öğretmenin Notları

.....

.....

.....

8. **Etkinlik:** Öğretmen, öğrencilerin etkinlik sayfasında verilen heceleri eşleştirerek anlamlı kelimeler oluşturmalarını ve bu kelimeleri ilgili boşluğa yazarak okumalarını sağlar.

9. **Etkinlik:** Öğretmen, öğrencilerin etkinlik sayfasında verilen hecelere "Ş-ş" sesini birleştirerek anlamlı kelimelere ulaşmalarını, yazmalarını ve ardından daha önce öğrendiği kelimeleri de kullanarak kurallı cümleler kurup yazmalarını sağlar.

Öğretmenin Notları

.....

.....

.....

.....

.....

.....

.....

.....

.....

.....

.....

.....

.....

.....

.....

.....

.....

.....

.....

.....

8. **ETKİNLİK**

Tabloda verilen heceleri anlamlı kelimeler oluşturup örnekteki gibi yazalım.



ka-	şik
şış	lı
be-	şu
tur-	kan
baş-	kin
ye-	şil
yaş-	şik
şük-	rü

kaşık

.....
.....
.....
.....

232

9. **ETKİNLİK**

Harflerle "ş" sesini birleştirerek kelimeler oluşturup yazalım. Oluşturduğumuz kelimelerle cümleler kurup yazalım.



be ta ku di ko ka

ş

beş Şakir beş ekmek aldı.

.....
.....
.....
.....
.....
.....

233

10.

ETKİNLİK

Şükürü tat turşu

oldu Şule başkan

Şermin erik yeşil tart

kaşıkla aşure yedi Şule

234

10. Etkinlik: Öğretmen, öğrencilerin etkinlik sayfasında karışık olarak verilen kelimelerden kurallı ve anlamlı cümleler oluşturup yazmalarını sağlar.

4. METİN OKUMA

11. Etkinlik: Öğretmen, metni okur. Ardından öğrenciler okur. Öğrenciler metni okuduktan sonra verilen boşluğa yazarlar.

Öğretmenin Notları

.....

.....

.....

.....

.....

.....

.....

.....

.....

.....

.....

.....

.....

.....

.....

.....

.....

.....

.....

.....

.....

.....

.....

.....

11.

ETKİNLİK

ŞULE İLE ŞERMİN

Şule ile Şermin beştaş oynadı.
Şermin susadı.
Şule beş şişe su aldı.
Şermin, Şule'yi alkışladı.
Şule ile Şermin neşelendi.

235

5. DEĞERLENDİRME

12. **Etkinlik:** Öğretmen, öğrencilerden etkinlik sayfasında verilen görsellerin yanlarına bu görselin isimlerini yazıp okumalarını ister.

13. **Etkinlik:** Öğretmen, öğrencilerden etkinlik sayfasında verilen bulmacada tablo içerisinde verilen kelimeleri bulup işaretlemelerini ister.

14. **Etkinlik:** Öğretmen, öğrencilerden trenlerde boş bırakılan vagonları anlamlı ve kurallı bir cümle oluşturacak şekilde yukarıda verilen kelimelerle tamamlamalarını ister.

NOT: Öğretmen bir sonraki ders için gereken hazırlığı yapar.

Öğretmenin Notları

.....

.....

.....

.....

.....

.....

.....

.....

.....

.....

.....

.....

.....

.....

.....

.....

.....

.....

.....

.....

.....

.....

12.
ETKİNLİK Görsellerin isimlerini yazalım.

.....

.....

.....

13.
ETKİNLİK Tabloda verilen kelimeleri bulmacada bulup işaretleyelim.

Şule- Şarkı- şeker- şiiir- şarkı- neşeli- şaşkın

B	O	Ş	İ	İ	R	K
T	İ	Ş	E	K	E	R
Ş	A	K	İ	R	İ	N
O	N	A	Ş	U	L	E
T	Ş	A	R	K	İ	N
N	E	Ş	E	L	İ	Y
E	Ş	A	Ş	K	İ	N

236

14.
ETKİNLİK

şişe - şemsiye - şarkı

Vagonlardaki kelimelerle trenlerde boş bırakılan yerleri doğru şekilde tamamlayalım.

Şükür - beş - - su - al.

Şule - - söyle.

Ayşe - - aldı.

237

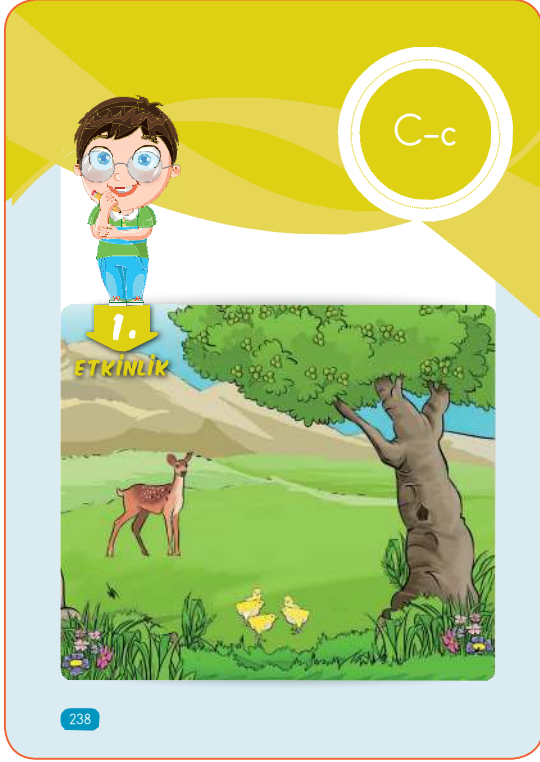

238

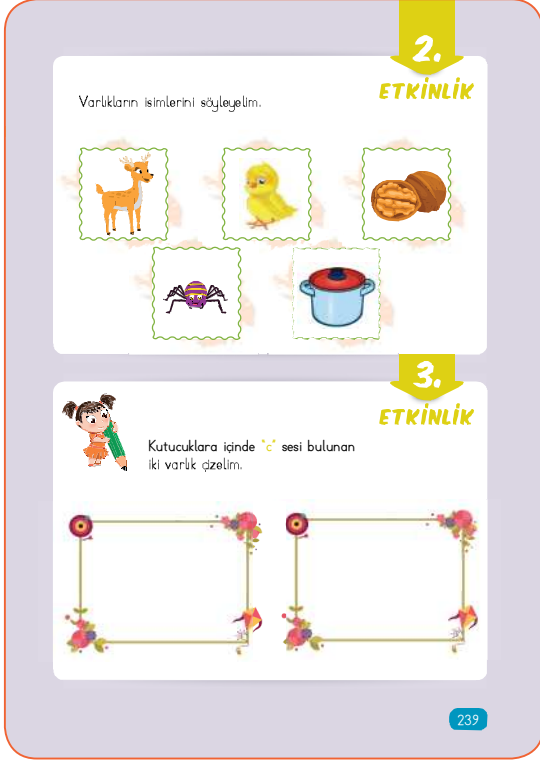

239

- Modül : 2
- Öğrenme Alanı : Dinleme, Okuma, Yazma
- Kazanım Süresi : 40 dk. + 40 dk.
- Kazanım : TM 2.1. Seslere karşılık gelen harfleri ayırt eder.
 TM 2.2. Harfleri tanıır ve seslendirir.
 TM 2.3. Harfleri tekniğine uygun yazar.
 TM 2.4. Hece ve kelimeleri okur.
 TM 2.5. Hece ve kelimeleri yazar.
 TM 2.7. Basit ve kısa cümleleri okur.
 TM 2.8. Kısa metinleri okur.

ÖĞRENME VE ÖĞRETME SÜRECİ

1. SESİ HİSSETME, TANIMA VE AYIRT ETME

a) Sesi Hissetme:

Öğretmen, aşağıdaki tekerlemeyi öğrencilere söyler sonra öğrencilerden tekrar etmesini ister.

CICI KUŞ

Cici kuşum gündüz gece,
 Öter durur ince ince.
 Yanına biri gelince
 Yem ister kuş dilince
 Cık, cık, cık...

b) Sesi Tanıma:

1. **Etkinlik:** Öğretmen, içerisinde "C-c" sesinin geçtiği görselleri öğrencilere gösterir ve sırayla her bir görselin ne olduğunu öğrencilere söyler. Öğrenciler söyledikten sonra öğretmen de "C-c" sesine vurgu yaparak görselleri söyler.

2. **Etkinlik:** Öğretmen, içerisinde "C-c" sesi geçen varlıklara ait görselleri öğrencilere gösterir ve her görsel için sırayla görselin ne olduğunu öğrencilere söyler. Öğretmen de "C-c" sesine vurgu yaparak görselleri söyler.

3. **Etkinlik:** Öğretmen, öğrencilerden içerisinde "C-c" sesi geçen varlıklar söylemelerini ve bunlardan istedikleri iki tanesinin resmini etkinlik sayfasına çizerek boyamalarını ister.

c) Sesi Ayırt Etme:

4. Etkinlik: Öğretmen, öğrencilerden etkinlik sayfasında yer alan içerisinde "C-c" sesinin geçtiği ve geçmediği görsellerden içerisinde "C-c" sesi geçen görselleri yuvarlak içine almalarını veya altındaki kutucuğa bir işaret koymalarını ister ve bu esnada öğrencilerden işaretledikleri görselleri söylemelerini ister.

• Öğretmen, bu etkinlikten sonra öğrencilerden "C-c" sesi ile başlayan insan, eşya, hayvan isimleri söylemelerini ister. Sonra içerisinde (başında, ortasında ve sonunda) "C-c" sesi olan eşya, insan ismi vb. söylemelerini ister.

2. HARF OKUMA VE YAZMA

• Öğretmen, "C-c" harfini seslendirirken sesin ağızdan çıkış yolunu gösterir ve harfi tahtaya yazar. Öğrencilerden de "C-c" harfini seslendirmelerini ister.

• Öğretmen, tahtaya 4 çizgi 3 aralığa "C-c" harfini yazar. Bu esnada öğrencilerden harflerin yazılış yönlerine ve kaç hamlede yazıldığına dikkat etmelerini ister.

• Öğretmen, harfin her yazımında öğrencilerin harfi seslendirmelerine dikkat eder. Sonra öğrencilerden harfi havaya, yere, kum havuzu gibi yumuşak bir zemine, kendi avuç içine vb. yazmalarını ister.

5. Etkinlik: Öğretmen, öğrencilerin etkinlik sayfasında yer alan "C,c" harfinin üzerinden parmaklarıyla veya kalemin arkasıyla gitmelerini sağlar. Ardından öğrencilerden "C,c" harfinin içini harfin yazılış yönüne göre boyamalarını ister.

Öğretmenin Notları

.....

.....

.....

.....

.....

.....

.....

.....

.....

.....

4. ETKİNLİK

İsminde "c" sesi olan varlıklar işaretleyelim.



240

5. ETKİNLİK

"C-c" harfini, harfin yazılış yönüne göre boyayalım.

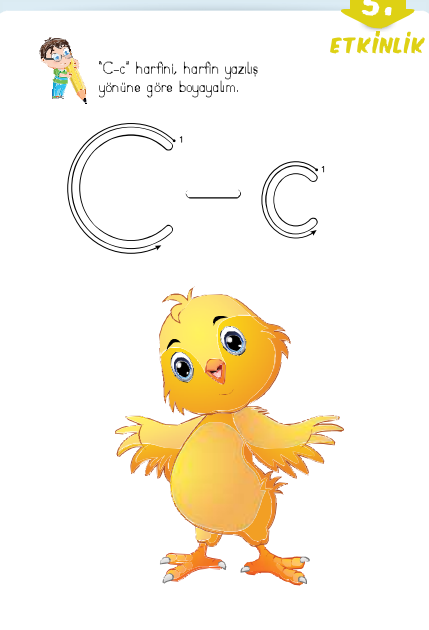

241

6.

ETKİNLİK

C-c



C	○ ○ ○ ○ ○	c	○ ○ ○ ○ ○
C	○ ○ ○ ○ ○		
	○ ○ ○ ○ ○		
	○ ○ ○ ○ ○		
	○ ○ ○ ○ ○		
C	○ ○ ○ ○ ○		
	○ ○ ○ ○ ○		
	○ ○ ○ ○ ○		
	○ ○ ○ ○ ○		

242

3. HARFLERDEN HECELER, HECELERDEN KELİME-
LER, KELİMELERDEN CÜMLELER OLUŞTURMA

6. Etkinlik: Öğretmen, öğrencilerden etkinlik sayfasında yer alan "C-c" harfini yazılış yönünde noktaları birleştirerek yazmalarını ister.

• Öğretmen, öğrencilere etkinlik sayfasında yer alan kılavuz çizgi üzerine "C-c" harfi yazma çalışmalarını yaptırır. Yazma çalışması yaptırılırken öğrencilerin harfi seslendirmelerini sağlar.

• Öğretmen, öğrencilerin defterlerine yazma çalışmaları yaptırır.

7. Etkinlik: Öğretmen, öğrencilerden etkinlik sayfasında verilen harfleri birleştirerek hecelere ve sonra da hecelerden kelimelere ulaşmalarını ister. Öğrencilerin bu kelimeleri okumalarını ve boşluğa yazmalarını sağlar.

Öğretmenin Notları

.....

.....

.....

.....

.....

.....

.....

.....

.....

.....

.....

.....

.....

.....

.....

.....

.....

7.

ETKİNLİK



c	e	c	a	c	u	c	u	k	
↓	↓	↓	↓	↓	↓	↓	↓	↓	↓

ce	ren
↓	↓

ca	mi
↓	↓

ge	ce
↓	↓

go	cuk
↓	↓

243

11.

ETKİNLİK

Görsellerin isimlerini yazalım.

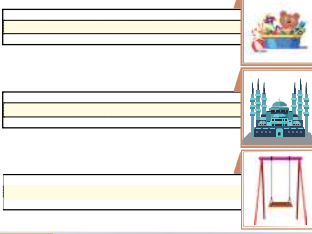

12.

ETKİNLİK

Aşağıdaki kutuda verilen kelimeleri bulmacadan bularak örnekteki gibi işaretleyelim.

-sarı- Cem- Canan- turuncu- tencere- oyuncak

O	Y	U	N	C	A	K
B	E	C	D	E	G	Z
C	A	N	A	N	S	C
T	U	R	U	N	C	U
T	E	N	C	E	R	E
A	C	E	M	B	İ	C
C	S	U	C	A	M	İ

246

5. DEĞERLENDİRME

11. Etkinlik: Öğretmen, öğrencilerden etkinlik sayfasında verilen görsellerin karşısına isimlerini yazıp okumalarını ister.

12. Etkinlik: Öğretmen, öğrencilerden etkinlik sayfasında verilen bulmacada tablo içerisinde verilen kelimeleri bulup işaretlemelerini ister.

13. Etkinlik: Öğretmen, öğrencilerden trenlerde boş bırakılan vagonları anlamlı ve kurallı bir cümle oluşturacak şekilde yukarıda verilen kelimelerle tamamlamalarını ister.

NOT: Öğretmen bir sonraki ders için gereken hazırlığı yapar.

Öğretmenin Notları

.....

.....

.....

.....

.....

.....

.....

.....

.....

.....

.....

.....

.....

.....

.....

.....

.....

.....

.....

.....

.....

13.

ETKİNLİK



Vagonlardaki kelimelerle trenlerde boş bırakılan yerleri doğru şekilde tamamlayalım.



247

Modül	: 2
Öğrenme Alanı	: Dinleme, Okuma, Yazma
Kazanım Süresi	: 40 dk. + 40 dk. + 40 dk.
Kazanım	: T.M 2.1. Seslere karşılık gelen harfleri ayırt eder. T.M 2.2. Harfleri tanıır ve seslendirir. T.M 2.3. Harfleri teknijine uygun yazar. T.M 2.4. Hece ve kelimeleri okur. T.M 2.5. Hece ve kelimeleri yazar. T.M 2.7. Basit ve kısa cümleleri okur. T.M 2.8. Kısa metinleri okur.

ÖĞRENME VE ÖĞRETME SÜRECİ

1. SESİ HİSSETME, TANIMA VE AYIRT ETME

a) Sesi Hissetme:

Öğretmen, öğrencilere aşağıdak tekerlemeyi okur ve ardından öğrencilerden tekrar etmesini ister.

TOP

Hop hop hop

Altın top

Bundan başka oyun yok

Hop hop hop

Koşalım rap rap

Bu bizim top

- Öğretmen, öğrencilere köylerde "patpat" diye adlandırılan aracın çıkardığı sesi, onun bilinmemesi hâlinde helikopterin çıkardığı ses olarak "pat pat" sesini çıkartır. Önce yavaş bir şekilde sonra giderek hızlanarak bu sesi çıkarır. Daha eğlenceli hâle getirebilmek için ellerini helikopterin pervanesi dönüyormuş gibi hareket ettirir. Aynı şekilde öğrencilerin de öğretmenlerini taklit ederek bu sesi çıkarmalarını ister. Sonra çıkarmış oldukları "pat" sesinde daha önce öğrenmiş oldukları "a" ve "t" seslerini fark etmeleri sağlanır. Devamında daha önceden öğrenmemiş oldukları "P-p" sesini öğreneceklerini belirtir.



Öğretmenin Notları

2.
ETKİNLİK

Varlıkların isimlerini söyleyelim.

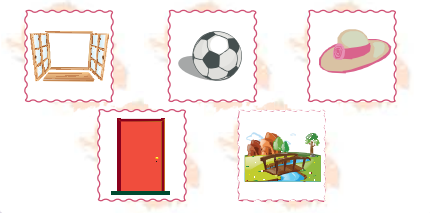

3.
ETKİNLİK

Kutucuklara içinde "p" sesi bulunan iki varlık çizelim.

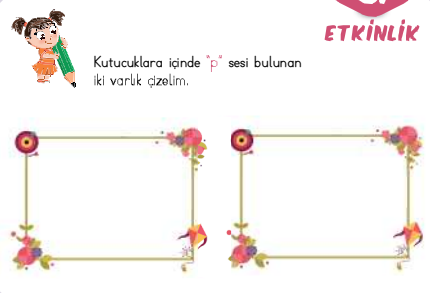

249

• Öğretmen, öğrencilere hayvan sevgisinden yola çıkarak kedileri sevmek için çağırırken "pisi pisi" dediğimizden bahseder. Bu ikilemeyi üç-beş kez "P-p" sesi vurgulanarak tekrar ettikten sonra öğrencilere söyler. Sonrasında öğretmen bu söyledikleri "pisi" kelimesindeki "i" ve "s" seslerini daha önce öğrendiklerini fark etmelerini sağlar. Ardından da bugün "p" sesini öğreneceklerini ifade eder.

b) Sesi Tanıma:

1. Etkinlik: Öğretmen, "P-p" sesi ile başlayan varlıklara ait görselleri öğrencilere göstererek sırayla her bir görselin ne olduğunu öğrencilere söyler ve öğrenciler söyledikten sonra öğretmen de "P-p" sesine vurgu yaparak görsellerdeki varlıkların isimlerini söyler.

2. Etkinlik: Öğretmen, içerisinde "P-p" sesi geçen varlıklara ait görselleri öğrencilere gösterir ve her görsel için sırayla her bir görselin ne olduğunu öğrencilere söyler. Öğretmen de "P-p" sesine vurgu yaparak görsellerin ne olduğunu söyler.

3. Etkinlik: Öğretmen, öğrencilerden içerisinde "P-p" sesi geçen varlıklar söylemelerini ve bunlardan istedikleri iki tanesinin resmini etkinlik sayfasına çizerek boyamalarını ister.

Öğretmenin Notları

.....

.....

.....

.....

.....

.....

.....

.....

.....

.....

.....

.....

.....

.....

.....

.....

.....

.....

.....

.....

.....

.....

.....

.....

Öğretmenin Notları

.....

.....

.....

.....

.....

.....

.....

.....

.....

.....

.....

.....

.....

.....

.....

.....

.....

.....

.....

.....

.....

.....

.....

c) Sesi Ayırt Etme:

4. Etkinlik: Öğretmen, öğrencilerden etkinlik sayfasında yer alan içerisinde "P-p" sesinin geçtiği ve geçmediği (karışık) görsellerden içerisinde "P-p" sesi geçen görselleri yuvarlak içine almalarını veya altındaki kutucuğa bir işaret koymalarını ister ve bu esnada öğrencilerden işaretledikleri görselleri söylemelerini ister.

2. HARF OKUMA VE YAZMA

- Öğretmen, "P-p" harfini seslendirirken sesin ağızdan çıkış yolunu gösterir ve harfi tahtaya yazar. Öğrencilerden de "P-p" harfini seslendirmelerini ister.
- Öğretmen, tahtaya 4 çizgi 3 aralığa "P-p" harfini yazar. Bu esnada öğrencilerden harflerin yazılış yönlerine ve kaç hamlede yazıldığına dikkat etmelerini ister.
- Öğretmen, harfin her yazımında öğrencilerin harfi seslendirmelerine dikkat eder. Sonra öğrencilerden harfi havaya, yere, kum havuzu gibi yumuşak bir zemine, kendi avuç içine vb. yazmalarını ister.

5. Etkinlik: Öğretmen, öğrencilerin etkinlik sayfasında yer alan "P-p" harfinin üzerinden parmaklarıyla veya kalemin arkasıyla gitmelerini sağlar. Ardından öğrencilerden "P-p" harfinin içini harfin yazılış yönüne göre boyamalarını ister.

Öğretmenin Notları

.....

.....

.....

.....

.....

.....

.....

.....

.....

.....

4. ETKİNLİK

İçinde "p" sesi bulunan varlıklar işaretleyelim.

250

5. ETKİNLİK

"P-p" harfini, harfin yazılış yönüne göre boyayalım.

251

6.

ETKİNLİK

P-p



Handwriting practice grid for the letter 'P-p'. The grid consists of several rows. The first row shows the uppercase 'P' and lowercase 'p' with numbered arrows indicating the stroke order. The second row shows the uppercase 'P' with a dashed line for tracing. The third row shows the lowercase 'p' with a dashed line for tracing. The fourth row shows the uppercase 'P' with a dashed line for tracing. The fifth row shows the lowercase 'p' with a dashed line for tracing. The sixth row shows the uppercase 'P' with a dashed line for tracing. The seventh row shows the lowercase 'p' with a dashed line for tracing. The eighth row shows the uppercase 'P' with a dashed line for tracing. The ninth row shows the lowercase 'p' with a dashed line for tracing. The tenth row shows the uppercase 'P' with a dashed line for tracing. The eleventh row shows the lowercase 'p' with a dashed line for tracing. The twelfth row shows the uppercase 'P' with a dashed line for tracing. The thirteenth row shows the lowercase 'p' with a dashed line for tracing. The fourteenth row shows the uppercase 'P' with a dashed line for tracing. The fifteenth row shows the lowercase 'p' with a dashed line for tracing.

252

3. HARFLERDEN HECELER, HECELERDEN KELİMELER, KELİMELERDEN CÜMLELER OLUŞTURMA

6. Etkinlik: Öğretmen, öğrencilerden etkinlik sayfasında yer alan "P-p" harfini yazılış yönünde noktaları birleştirerek yazmalarını ister.

- Öğretmen, öğrencilere etkinlik sayfasında yer alan kılavuz çizgi üzerine "P-p" harfi yazma çalışmalarını yaptırır. Yazma çalışmasını yaparken öğrencilerin harfi seslendirmelerini sağlar.
- Öğretmen, öğrencilerin defterlerine yazma çalışmalarını yaptırır.

7. Etkinlik: Öğretmen, öğrencilerden etkinlik sayfasında verilen harfleri birleştirerek hecelere ve sonra da hecelerden kelimelere ulaşmalarını ister. Oluşturulan kelimeleri okuyarak yazmalarını ister.

Öğretmenin Notları

Handwriting practice grid for the letter 'P-p'. The grid consists of several rows of dotted lines for tracing and writing practice.

7.

ETKİNLİK



ö i
p

Handwriting practice grid for the letter 'P-p'. The grid consists of several rows. The first row shows the uppercase 'P' and lowercase 'p' with numbered arrows indicating the stroke order. The second row shows the uppercase 'P' with a dashed line for tracing. The third row shows the lowercase 'p' with a dashed line for tracing. The fourth row shows the uppercase 'P' with a dashed line for tracing. The fifth row shows the lowercase 'p' with a dashed line for tracing. The sixth row shows the uppercase 'P' with a dashed line for tracing. The seventh row shows the lowercase 'p' with a dashed line for tracing. The eighth row shows the uppercase 'P' with a dashed line for tracing. The ninth row shows the lowercase 'p' with a dashed line for tracing. The tenth row shows the uppercase 'P' with a dashed line for tracing. The eleventh row shows the lowercase 'p' with a dashed line for tracing. The twelfth row shows the uppercase 'P' with a dashed line for tracing. The thirteenth row shows the lowercase 'p' with a dashed line for tracing. The fourteenth row shows the uppercase 'P' with a dashed line for tracing. The fifteenth row shows the lowercase 'p' with a dashed line for tracing.

Handwriting practice grid for the letter 'P-p'. The grid consists of several rows. The first row shows the uppercase 'P' and lowercase 'p' with numbered arrows indicating the stroke order. The second row shows the uppercase 'P' with a dashed line for tracing. The third row shows the lowercase 'p' with a dashed line for tracing. The fourth row shows the uppercase 'P' with a dashed line for tracing. The fifth row shows the lowercase 'p' with a dashed line for tracing. The sixth row shows the uppercase 'P' with a dashed line for tracing. The seventh row shows the lowercase 'p' with a dashed line for tracing. The eighth row shows the uppercase 'P' with a dashed line for tracing. The ninth row shows the lowercase 'p' with a dashed line for tracing. The tenth row shows the uppercase 'P' with a dashed line for tracing. The eleventh row shows the lowercase 'p' with a dashed line for tracing. The twelfth row shows the uppercase 'P' with a dashed line for tracing. The thirteenth row shows the lowercase 'p' with a dashed line for tracing. The fourteenth row shows the uppercase 'P' with a dashed line for tracing. The fifteenth row shows the lowercase 'p' with a dashed line for tracing.

Handwriting practice grid for the letter 'P-p'. The grid consists of several rows. The first row shows the uppercase 'P' and lowercase 'p' with numbered arrows indicating the stroke order. The second row shows the uppercase 'P' with a dashed line for tracing. The third row shows the lowercase 'p' with a dashed line for tracing. The fourth row shows the uppercase 'P' with a dashed line for tracing. The fifth row shows the lowercase 'p' with a dashed line for tracing. The sixth row shows the uppercase 'P' with a dashed line for tracing. The seventh row shows the lowercase 'p' with a dashed line for tracing. The eighth row shows the uppercase 'P' with a dashed line for tracing. The ninth row shows the lowercase 'p' with a dashed line for tracing. The tenth row shows the uppercase 'P' with a dashed line for tracing. The eleventh row shows the lowercase 'p' with a dashed line for tracing. The twelfth row shows the uppercase 'P' with a dashed line for tracing. The thirteenth row shows the lowercase 'p' with a dashed line for tracing. The fourteenth row shows the uppercase 'P' with a dashed line for tracing. The fifteenth row shows the lowercase 'p' with a dashed line for tracing.

253

8. Etkinlik: ÖĖretmen, öĖrencilerin etkinlik sayfasında verilen heceleri eŖleŖtirerek anlamlı kelimelere ulaŖmalarını ve ulaŖılan kelimeleri ilgili boŖluĖa yazarak okumalarını saĖlar.

9. Etkinlik: ÖĖretmen, öĖrencilerin etkinlik sayfasında karıŖık olarak verilen kelimelerden kurallı ve anlamlı cümleler oluŖturup yazmalarını saĖlar.

4. METİN OKUMA

10. Etkinlik: ÖĖretmen, etkinlik sayfasında verilen metinle ilgili görsel hakkında öĖrencileri konuŖturur. Sonra metni okur. Ardından öĖrenciler okur. ÖĖrenciler metni okuduktan sonra verilen boŖluĖa yazarlar.

ÖĖretmenin Notları

.....

.....

.....

.....

.....

.....

.....

.....

.....

.....

.....

.....

.....

.....

.....

.....

8.

ETKİNLİK AŖaĖıdaki tabloda verilen heceleri eŖleŖtirip anlamlı kelimeler oluŖturdım ve kelimeleri boŖluklara yazdım.

ç	o		rap			
pe			tap			
ka			pi			
pe	çe		tek			
ki			te			
Ŗe			nar			
kep			çe			
pi			rap			



KarıŖık olarak verilen kelimelerle anlamlı cümleler oluŖturuldum.

9.

ETKİNLİK

Pınar gördü kirpi.

Serpil okudu kitap.

babama Postacı mektup getirmiş.

254

10.

ETKİNLİK

PAZAR

O piti piti,
BoŖ pazar sepeti.
Patates, pırasa bitmiş,
Pelin pazara gitmiş,
Pazarda patlıcan, portakal,
Karpuz, pancar Ŗen de al.

255

11.

ETKİNLİK Görsellerin isimlerini yandaki boşluklara yazalım.

_____ 

_____ 

_____ 



12.

ETKİNLİK Aşağıda verilen bulmacada tablo içerisindeki kelimeleri bulup işaretleyelim.

Patat- toprak- karpuz- şapka- pencere- kirpi- peçete

P	O	L	A	T	İ	K
P	E	Ç	E	T	E	Z
Ö	T	O	P	R	A	K
K	A	R	P	U	Z	Ş
Ç	Ş	A	P	K	A	E
P	E	N	C	E	R	E
C	S	K	İ	R	P	İ

256

13.

ETKİNLİK



Trenlerin üzerindeki cümlelerin tamamlanması için uygun olan kelimeyi vagona yerleştiriniz.

karpuz top kitap

Polat yedi.

Pelin okudu.

Serap okudu.

257

5. DEĞERLENDİRME

11. Etkinlik: Öğretmen, öğrencilerden etkinlik sayfasında verilen görsellerin yanlarına isimlerini yazıp okumalarını ister.

12. Etkinlik: Öğretmen, öğrencilerden etkinlik sayfasında verilen bulmacada tablo içerisinde verilen kelimeleri bulup işaretlemelerini ister.

Polat - toprak - karpuz - şapka - pencere - kirpi - peçete

13. Etkinlik: Öğretmen, öğrencilerden etkinlik sayfasında verilen trenlerden kurallı cümle oluşabilmesi için boş vagonlara gelmesi gereken kelimeleri kutucuklardan bularak yazmalarını sağlar.

NOT: Öğretmen bir sonraki ders için gereken hazırlığı yapar.

Öğretmenin Notları

.....

.....

.....

.....

.....

.....

.....

.....

.....

.....

.....

.....

.....

.....

.....

- Modül : 2
- Öğrenme Alanı : Dinleme, Okuma, Yazma
- Kazanım Süresi : 40 dk. + 40 dk.
- Kazanım : T.M 2.1. Seslere karşılık gelen harfleri ayırt eder.
- T.M 2.2. Harfleri tanıır ve seslendirir.
- T.M 2.3. Harfleri tekniğine uygun yazar.
- T.M 2.4. Hece ve kelimeleri okur.
- T.M 2.5. Hece ve kelimeleri yazar.
- T.M 2.7. Basit ve kısa cümleleri okur.
- T.M 2.8. Kısa metinleri okur.

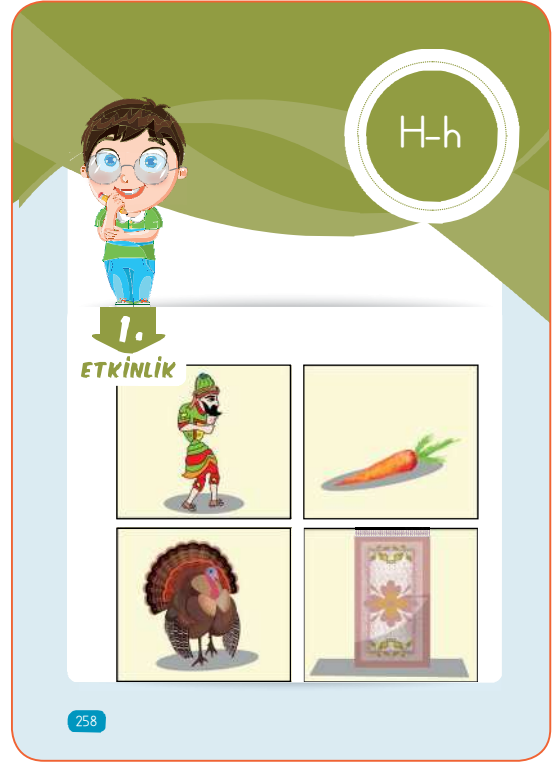

ÖĞRENME VE ÖĞRETME SÜRECİ

1. SESİ HİSSETME, TANIMA VE AYIRT ETME

a) Sesi Hissetme:

- Öğretmen, derse hapsirme taklidi yaparak girer. Öğrencilerden de hapsirme taklidi yapmalarını ister. Öğrencilere: "Hasta olunca kendinizi nasıl hissedersiniz? Hasta olunca neler yapmalıyız?" sorularını sorar ve öğrencilerden gelen cevapları dinler.

HAH HAH HA OYUNU

Öğrenciler halka olurlar ve bir ebe seçilir. Ebe, eline bir top alır, topu havaya atar. Top yere düşünceye kadar bütün öğrenciler "Hah, hah, ha!" diye gülerler. Top yere düşünce bütün çocuklar susarlar. Bütün öğrencilerin sırayla ebe olmaları sağlanır. Bu oyunla "H-h" sesi hissettirme çalışması yapılır.

- Öğretmen, çevresinden "H-h" sesi ile başlayan isim örnekleri verir. Ardından öğrencilerden çevrelerinde "H-h" sesi ile başlayan isim örnekleri vermelerini ister.
- Öğretmen, öğrencilerden sınıf içinde hangi varlığın adında "H-h" sesinin bulunduğunu sorar.

Öğretmenin Notları

.....

.....

.....

.....

.....

.....

.....

.....

.....

.....

.....

.....

2.
ETKİNLİK

Varlıkların isimlerini söyleyelim.

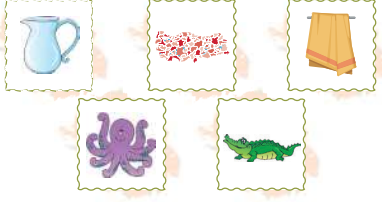

3.
ETKİNLİK

Kutucuklara içinde "h" sesi bulunan iki varlık çizelim.



259

Öğretmenin Notları

.....

.....

.....

.....

.....

.....

.....

.....

.....

.....

.....

.....

.....

.....

.....

.....

.....

.....

.....

.....

b) Sesi Tanıma:

1. Etkinlik: Öğretmen, "H-h" sesi ile başlayan varlıklara ait görselleri göstererek öğrencilerden görsellerin ne olduğunu söylemelerini ister ve öğrenciler söyledikten sonra öğretmen de "H-h" sesine vurgu yaparak görsellerin ne olduğunu söyler.

2. Etkinlik: Öğretmen, içerisinde "H-h" sesi geçen varlıklara ait görselleri öğrencilere gösterir ve her görsel için sırayla her bir görselin ne olduğunu öğrencilere söyler. Öğrenciler söyledikten sonra öğretmen de "H-h" sesine vurgu yaparak görsellerin ne olduğunu söyler.

3. Etkinlik: Öğretmen, öğrencilerden içerisinde "H-h" sesi geçen varlıklar söylemelerini ve bunlardan istedikleri iki tanesinin resmini etkinlik sayfasına çizerek boyamalarını ister.

Öğretmenin Notları

.....

.....

.....

.....

.....

.....

.....

.....

.....

.....

.....

.....

.....

.....

.....

.....

.....

.....

.....

.....

c) Sesi Ayırt Etme:

4. Etkinlik: Öğretmen, içerisinde "H-h" sesi geçen ve geçmeyen varlıklara ait görselleri öğrencilere göstererek sırayla her bir görselin ne olduğunu öğrencilere söyler ve öğrencilerden içinde "H-h" sesi olanları işaretlemelerini ister ve yanlış olması hâlinde öğretmen gerekli yönlendirmelerle öğrencileri doğru sonuca ulaştırır.

2. HARFİ OKUMA VE YAZMA:

- Öğretmen, "H-h" harfini seslendirirken sesin ağızdan çıkış yolunu gösterir ve harfi tahtaya yazar. Öğrencilerden de "H-h" harfini seslendirmelerini ister.
- Öğretmen, tahtaya 4 çizgi 3 aralığa "H-h" harfini yazar. Bu esnada öğrencilerden harflerin yazılış yönlerine ve kaç hamlede yazıldığına dikkat etmelerini ister.
- Öğretmen öğrencilerden harfi havaya, yere, kum havuzu gibi yumuşak bir zemine, kendi avuç içine vb. yazmalarını ister. Harfin her yazımında öğrencilerin harfi seslendirmelerine dikkat eder.

5. Etkinlik: Öğretmen, öğrencilerin etkinlik sayfasında yer alan "H-h" harfinin üzerinden öğrencilerin parmaklarıyla veya kalemin arkasıyla geçmelerini sağlar. Ardından öğrencilerden harfin içini harfin yazılış yönüne göre boyamalarını öğrencilerden ister.

Öğretmenin Notları

.....

.....

.....

.....

.....

.....

.....

.....

.....

.....

4. ETKİNLİK

İsminde "h" sesi bulunan varlıkları işaretleyelim.

260

5. ETKİNLİK

"H-h" harfini, harfin yazılış yönüne göre boyayalım.

261

6.

ETKİNLİK

H-h

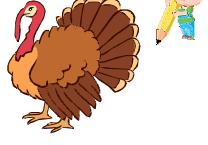

Handwriting practice grid for the letter 'h'. It includes a large 'H-h' at the top, followed by a row with a large 'H' and a small 'h' in boxes. Below are several rows of empty boxes for writing. The bottom row contains a large 'h' followed by several smaller 'h's for tracing.

262

6. Etkinlik: Öğretmen, öğrencilerden etkinlik sayfasında yer alan "H-h" harfini yazılış yönünde noktaları birleştirerek yazmalarını ister.

• Öğretmen, öğrencilere etkinlik sayfasında yer alan kılavuz çizgi üzerine "H-h" harfi yazma çalışmaları yaptırır. Yazma çalışması yaptırılırken öğrencilerin harfi seslendirmeleri sağlanır.

• Öğretmen, öğrencilerin defterlerine yazma çalışmaları yaptırır.

3. HARFLERDEN HECELER, HECELERDEN KELİMELER, KELİMELERDEN CÜMLELER OLUŞTURMA:

7. Etkinlik: Öğretmen, "a" ve "h" harflerini tahtaya yazar. Daha sonra bu harfleri birleştirerek "ah" hecesine ulaşır. Öğretmen tahtaya "h" harfini yazar. Öğrencilerden okumalarını ister. Ardından "a" harfini yazar, okumalarını ister. Bu iki harfi birleştirerek "ha" hecesini yazar ve öğrencilerle beraber okur. "ha" hecesinden "halı, hala, hamur, Hale, Hasan kelimelerine;" "has" ve "ta" hecelerinin birleştirilmesiyle "hasta", "ham" ve "si" hecelerinin birleştirilmesiyle "hamsi" kelimelerine ulaşır. Öğretmen, öğrencilere etkinlik sayfasındaki okuma yazma çalışmalarını yaptırır.

7.

ETKİNLİK

Handwriting practice grid for the letter 'h'. It includes a large 'h a' at the top, followed by a row with a large 'h' and a small 'a' in boxes. Below are several rows of empty boxes for writing. The bottom row contains a large 'h' followed by several smaller 'h's for tracing.

li

lat

ha - mur

le

san

has ta

ham si

263

Öğretmenin Notları

Handwriting practice grid for the letter 'h'. It includes a large 'h a' at the top, followed by a row with a large 'h' and a small 'a' in boxes. Below are several rows of empty boxes for writing. The bottom row contains a large 'h' followed by several smaller 'h's for tracing.

8. Etkinlik: Öğretmen, tahtaya "h" harfini yazar. Öğrencilerle birlikte okur. Ardından "e" harfini yazar, okularını ister. Ardından bu iki harfi birleştirerek "he" hecesini yazar ve öğrencilerle okur. "he" hecesinden "hece, hekim" kelimelerine ulaşır. Öğretmen öğrencilere etkinlik sayfasındaki okuma yazma çalışmalarını yaptırır.

- Müzikli Kelimeler Oyunu

Yere çember şeklinde, öğrenilen "H-h" sesi ile ilgili hece ve kelimeler kâğıtlara yazılarak yapıştırılır. Öğretmen öğrencilerin çemberin etrafında dönerek müzik eşliğinde dans etmelerini ister. Müziği durdurduğunuzda, öğrenci çember üzerinde hangi kelime önünde durmuşsa o kelimeyi okuması istenir. En çok sözcük okuyan alkışlatılır.

4. METİN OKUMA

9. Etkinlik: Öğretmen, "Horozum" başlıklı metni öğrencilere okutur. Öncelikle örnek olarak öğretmen metni bir kez okur. Öğrencilerden, okuma yaptıktan sonra metnin altındaki boş bırakılan yere metni bir kez yazmalarını ister.

Öğretmenin Notları

.....

.....

.....

.....

.....

.....

.....

.....

.....

.....

.....

.....

.....

.....

.....

.....

.....

.....

.....

.....

8. ETKİNLİK

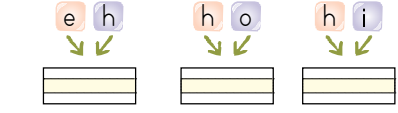

eh li yet

Babam ehliyet aldı.

ho roz

Sabah horoz öttü.

hi ka ye

Hasan hikaye okudu.

9. ETKİNLİK

HOROZUM

Çil horozum etten top.
Çitten atladi hop hop.
Her sabah uyanın diye öter.
Horozum gibisi hiç yoktur.
Horozumun hayranı pek çoktur.

.....

.....

.....

.....

.....

.....

.....

.....

10.

ETKİNLİK

Aşağıda karışık şekilde verilen heceleri birleştirerek uygun kelimeyi oluşturun. Oluşturduğunuz kelimeyi boşluklara yazalım.



ye he di

Anneme aldık.

ih mur la

Hakan içti.

sl yah

Fate elbise aldı.

ah sen

..... hamur aç.

266

Öğretmenin Notları

.....

.....

.....

.....

.....

.....

.....

.....

.....

.....

.....

.....

5. DEĞERLENDİRME:

10. Etkinlik: Öğretmen, öğrencilerden etkinlik sayfasında yer alan cümlelerde boş bırakılan yere cümlenin yanında karışık olarak verilmiş heceleri anlamlı sözcük hâline getirip ilgili yere yazmalarını ister.

NOT: Öğretmen bir sonraki ders için gereken hazırlığı yapar.

Öğretmenin Notları

.....

.....

.....

.....

.....

.....

.....

.....

.....

.....



.....



.....

2.

ETKİNLİK

Varlıkların isimlerini söyleyelim.











3.

ETKİNLİK

Kutucuklara içinde "v" sesi bulunan iki varlık çizelim.

269

Öğretmenin Notları

.....

.....

.....

.....

.....

.....

.....

.....

.....

.....

.....

.....

.....

.....

.....

.....

.....

.....

.....

.....

.....

.....

NE YAPALIM?

• Çocuklar halka olur, el ele tutuşup dönerlerken aşağıdaki sözleri söylerler (Ebe olan öğretmen ortada duracak).

"Ne yapalım, ne yapalım?"

Siz söyleyin biz yapalım.

Haydi! Şöyle oynayalım:

Ebe yapsın, biz yapalım." derler.

Ebe bir hayvan öykünmesi yapar: Kedi (miyav), köpek (hav hav hav), arı (vızz vızz), ördek (vak vak) vb. Halkadaki çocuklar da durup aynı öykünmeyi yaparlar. Oyun bitince ebe (öğretmen) halkaya katılır, kendi yerine bir ebe seçer. Oyun baştan yinelenir.

- Öğretmen, sınıfta kimlerin isminde "V-v" sesinin olduğunu buldurmaya çalışır.
- Öğretmen, öğrencilerden içinde "V-v" sesinin bulunduğu kelimelere örnekler vermelerini ister.

b) Sesi Tanıma:

1. **Etkinlik:** Öğretmen, "V-v" sesi ile başlayan görselleri öğrencilere gösterir ve öğrencilerden görsellerin ne olduğunu söylemelerini ister. Sonra "V-v" sesine vurgu yapar.

2. **Etkinlik:** Öğretmen, içerisinde "V-v" sesi geçen varlıklara ait görselleri öğrencilere gösterir ve her görsel için sırayla her bir görselin ne olduğunu öğrencilere söyler. Öğrenciler söyledikten sonra öğretmen de "V-v" sesine vurgu yaparak görsellerin ne olduğunu söyler.

3. **Etkinlik:** Öğretmen, öğrencilerden içerisinde "V-v" sesi geçen varlıklar söylemelerini ve bunlardan istedikleri iki tanesinin resmini etkinlik sayfasına çizerek boyamalarını ister.

Öğretmenin Notları

.....

.....

.....

.....

c) Sesi Ayırt Etme:

4. Etkinlik: Öğretmen, içerisinde "V-v" sesi geçen ve geçmeyen varlıklara ait görselleri öğrencilere göstererek sırayla her bir görselin ne olduğunu öğrencilere söyler ve öğrencilerden içinde "V-v" sesi olanları boyamalarını ister ve yanlış olması hâlinde öğretmen gerekli yönlendirmelerle öğrencileri doğru sonuca ulaştırır.

2. HARFİ OKUMA VE YAZMA:

- Öğretmen, "V-v" harfini seslendirirken sesin ağızdan çıkış yolunu gösterir ve harfi tahtaya yazar. Öğrencilerden de "V-v" harfini seslendirmelerini ister.
- Öğretmen, tahtaya 4 çizgi 3 aralığa "V-v" harfini yazar. Bu esnada öğrencilerden harflerin yazılış yönlerine ve kaç hamlede yazıldığına dikkat etmelerini ister.
- Öğretmen öğrencilerden harfi havaya, yere, kum havuzu gibi yumuşak bir zemine, kendi avuç içine vb. yazmalarını ister. Harfin her yazımında öğrencilerin harfi seslendirmelerine dikkat eder.

5. Etkinlik: Öğretmen, öğrencilerden etkinlik sayfasında yer alan "V-v" harfinin üzerinden parmaklarıyla veya kalemin arkasıyla gitmelerini sağlar. Ardından "V-v" harfinin içini harfin yazılış yönüne göre boyamalarını ister.

Öğretmenin Notları

.....

.....

.....

.....

.....

.....

.....

.....

.....

.....

4. ETKİNLİK

İsminde "v" sesi bulunan varlıkları işaretleyelim.

270

5. ETKİNLİK

"V-v" harfini, harfin yazılış yönüne göre boyayalım.

271

6.

ETKİNLİK



Handwriting practice grid for the letter 'V'. It consists of 10 rows. The first row shows a large 'V' and a small 'v' with arrows indicating stroke direction. The second row shows a dashed 'V' for tracing. The remaining rows are blank for independent practice.

272

6. Etkinlik: Öğretmen, öğrencilerden etkinlik sayfasında yer alan "V-v" harfini yazılış yönünde noktaları birleştirerek yazmalarını ister.

- Öğretmen, öğrencilere etkinlik sayfasında yer alan kılavuz çizgi üzerine "V-v" harfi yazma çalışmaları yaptırır. Yazma çalışması yaptırılırken öğrencilerin harfi seslendirmeleri sağlar.
- Öğretmen, öğrencilerin defterlerine yazma çalışmaları yaptırır.

3. HARFLERDEN HECELER, HECELERDEN KELİMELER, KELİMELERDEN CÜMLELER OLUŞTURMA:

7. Etkinlik: Öğretmen, öğrencilere etkinlik sayfasında verilen hece-kelime çalışmasını yaptırır.

Öğretmenin Notları

Blank lined paper for teacher notes.



7.

ETKİNLİK

Handwriting practice grid for word formation. It consists of 10 rows. Each row contains a word formed by combining letters from a box on the left with a box on the right. The words are: ev, av, ve, ve, va, va, va, va, ko, va. Small illustrations are provided for each word: a house, a boy, a girl, a suitcase, a flag, and a bowl.

273

10.

ETKİNLİK

Aşağıdaki cümleleri okuyalım, resimlerle eşleştirelim.



- 1 Çöpleri, çöp kovasına atmamız.
- 2 Vatanımı çok severim.
- 3 Veli televizyon izliyor.
- 4 Sabah kahvaltı yaptık.
- 5 Sevda vazoyu yere düşürdü.

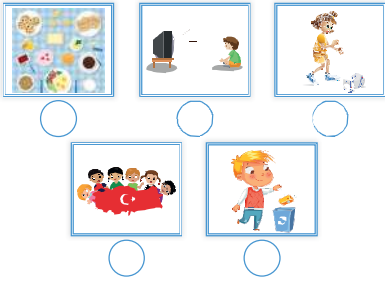

276

11.

ETKİNLİK



Aşağıda boş bırakılan yerleri görsellerden tamamlayarak dolduralım.

Merve çaldı.



Eline battı.



arıların evidir.



yumurta yapar.



çölde yaşar.



Çiçek için aldık.



277

5. DEĞERLENDİRME

10. Etkinlik: Öğretmen, öğrencilerden etkinlik sayfasında verilen cümleleri okuyup ilgili görsellerle eşleştirmelerini ister.

11. Etkinlik: Öğretmen, öğrencilerden cümlelerdeki eksik bırakılan sözcükleri görsellerden yararlanarak tamamlamalarını ister.

NOT: Öğretmen bir sonraki ders için gereken hazırlığı yapar.

Öğretmenin Notları

Modül	: 2
Öğrenme Alanı	: Dinleme, Okuma, Yazma
Kazanım Süresi	: 40 dk. + 40 dk. + 40 dk.
Kazanım	: T.M 2.1. Seslere karşılık gelen harfleri ayırt eder. T.M 2.2. Harfleri tanıır ve seslendirir. T.M 2.3. Harfleri tekniğine uygun yazar. T.M 2.4. Hece ve kelimeleri okur. T.M 2.5. Hece ve kelimeleri yazar. T.M 2.7. Basit ve kısa cümleleri okur. T.M 2.8. Kısa metinleri okur.

ÖĞRENME VE ÖĞRETME SÜRECİ

1. SESİ HİSSETME, TANIMA VE AYIRT ETME

a) Sesi Hissetme:

- Öğretmen, derse "sonbahar mevsiminde" doğada ve canlılarda ne gibi değişiklikler olduğuna dair konuşarak giriş yapar. "Sonbahar mevsiminin özellikleri nelerdir? Sonbahar mevsiminde doğada ve canlılarda ne gibi değişiklikler olur?" sorularını sorar. Öğrencilerden gelen cevapları dinler. Sonbahar mevsiminin özelliklerinden "yağmurun yağması" cevabını alana kadar soru sormaya devam eder.
- Ardından "Yağmur Draması" için hazırladığı kostümü (fon kartonundan yağmur damlaları keserek poşetin üzerine yapıştırıp) öğrencilere giydirir. Öğrenciler kostümlerini giydikten sonra yönergeler doğrultusunda önce gökyüzündeki bulutlar olurlar. Ardından rüzgârın etkisiyle sağa-sola hareket etmeye başlarlar. "Bulutlar üşüdü," yönergesi geldiğinde birbirine sarılırlar. "En son yağmur olarak yere düştüler," dendiğinde, yere çömelirler. Öğretmen etkinlik sonunda öğrencilere "Yağmur" tekerlemesini söyler.

YAĞMUR

"Yağ yağ yağmur
Teknede hamur
Ver Allah'ım ver
Çok çok yağmur.

- Öğretmen, öğrencilere "Dağcı Çağrı", metninin görsellerini inceleyerek metnin içeriğini tahmin etmelerini



sağlar. Sonra örnek okuma yapar. Okuma yaparken metinde geçen "Ğ-ğ" harflerinin üzerinde özellikle durur. Öğretmen, öğrencilerin "Ğ-ğ" harfini hissetmelerini sağlayacak bir okuma yapar.

DAĞCI ÇAĞRI

Dağcı Çağrı, dağa tırmanıyordu. Birden yağmur yağmaya başladı. Yağmur dağa da yağdı, bağa da yağdı. Dağcı Çağrı "Yağ yağmur yağ, durmadan yağ, dağa bağa yağ," dedi. Dağcı Çağrı dağdan inerken arkadaşı Doğan'ın çadırına uğradı. Arkadaşı Doğan, Çağrı'yı öğütledi: "Yağmur yağarken dağa dikkatli tırmanmalısın," dedi.

Öğretmen metni okuduktan sonra öğrencilere aşağıdaki soruları sorar:

1. Çağrı nereye tırmanıyor?
2. Yağmur nereye yağdı?
3. Doğan, Çağrı'ya ne dedi?

- Öğretmen, öğrencilerin cevapları doğrultusunda "Ğ-ğ" sesine vurgu yapar. Yanlış cevaplar verilmesi hâlinde öğrencilere gerekli yönlendirmelerle öğrencilerin doğru cevaba ulaşmalarını sağlar.

- Öğretmen, öğrencilere "Ğ-ğ" sesini hissettirmek için aşağıdaki etkinlikleri yapar.

2.
ETKİNLİK

Varlıkların isimlerini söyleyelim.



3.
ETKİNLİK

Kutucuklara içinde "ğ" sesi bulunan iki varlık çizelim.



279

Öğretmenin Notları

.....

.....

.....

.....

.....

.....

.....

.....

.....

.....

.....

.....

.....

.....

.....

.....

.....

.....

.....

- Öğrencilere "Ğ-ğ" sesini fark ettirmek için aşağıdaki şiir hep birlikte okunur.

DOĞAN DÜĞÜNDE

Doğan düğüne gitti.
 Düğünde çok eğlendi.
 Düğün ağustos ayında oldu.
 Oğuz, düğünde bağlama çaldı.
 Çağla ile Çağrı halay çekti.
 Düğünde yoğurt yedi.
 Yağlı börek yedi.
 Düğün çok eğlenceli geçti.

- Öğretmen, çevresinden içinde "Ğ-ğ" sesi ile bulunan isim örnekleri verir. Ardından öğrencilerden çevresinden "Ğ-ğ" sesi bulunan isim örnekleri vermelerini ister.
- Öğrencilere sınıf içinde hangi varlığın adında "Ğ-ğ" sesinin bulunduğunu sorar.

b) Sesi Tanıma:

1. Etkinlik: Öğretmen, "Ğ-ğ" sesi ile başlayan görselleri öğrencilere gösterir ve öğrencilerden görsellerin ne olduğunu söylemelerini ister. Sonra "Ğ-ğ" sesine vurgu yapar.

2. Etkinlik: Öğretmen, içerisinde "Ğ-ğ" sesi geçen varlıklara ait görselleri öğrencilere gösterir ve her görsel için sırayla her bir görselin ne olduğunu öğrencilere söyler. Öğrenciler söyledikten sonra öğretmen de "Ğ-ğ" sesine vurgu yaparak görsellerin ne olduğunu söyler.

3. Etkinlik: Öğretmen, öğrencilerden içerisinde "Ğ-ğ" sesi geçen varlıklar söylemelerini ve bunlardan istedikleri iki tanesinin resmini etkinlik sayfasına çizerek boyamalarını ister.

Öğretmenin Notları

.....

.....

.....

.....

.....

c) Sesi Ayırt Etme:

4. Etkinlik: Öğretmen, içerisinde "Ğ-ğ" sesi geçen ve geçmeyen varlıklara ait görselleri öğrencilere göstererek sırayla her bir görselin ne olduğunu öğrencilere söyler ve öğrencilerden içinde "Ğ-ğ" sesi olanları işaretlemelerini ister ve yanlış olması hâlinde öğretmen gerekli yönlendirmelerle öğrencileri doğru sonuca ulaştırır.

2. HARFİ OKUMA VE YAZMA:

- Öğretmen, "Ğ-ğ" harfini seslendirirken sesin ağızdan çıkış yolunu gösterir ve harfi tahtaya yazar. Öğrencilerden de "Ğ-ğ" harfini seslendirmelerini ister.
- Öğretmen, tahtaya 4 çizgi 3 aralığa "Ğ-ğ" harfini yazar. Bu esnada öğrencilerden harflerin yazılış yönlerine ve kaç hamlede yazıldığına dikkat etmelerini ister.
- Öğretmen öğrencilerden harfi havaya, yere, kum havuzu gibi yumuşak bir zemine, kendi avuç içine vb. yazmalarını ister. Harfin her yazımında öğrencilerin harfi seslendirmelerine dikkat eder.

5. Etkinlik: Öğretmen, öğrencilerden etkinlik sayfasında yer alan "Ğ-ğ" harfinin üzerinden parmaklarıyla veya kalemin arkasıyla gitmelerini sağlar. Ardından "Ğ-ğ" harfinin içini harfin yazılış yönüne göre boyamalarını ister.

Öğretmenin Notları

.....

.....

.....

.....

.....

.....

.....

.....

.....

.....

4. ETKİNLİK

İsminde "ğ" sesi bulunan varlıkları işaretleyim.

280

5. ETKİNLİK

"Ğ-ğ" harfini, harfin yazılış yönüne göre boyayalım.

281

6.

ETKİNLİK

Ğ-ğ



Ğ	ğ	ğ	ğ	ğ	ğ	ğ	ğ	ğ	ğ	ğ	ğ	ğ	ğ	ğ	ğ
Ğ	ğ	ğ	ğ	ğ	ğ	ğ	ğ	ğ	ğ	ğ	ğ	ğ	ğ	ğ	ğ
ğ	ğ	ğ	ğ	ğ	ğ	ğ	ğ	ğ	ğ	ğ	ğ	ğ	ğ	ğ	ğ
ğ	ğ	ğ	ğ	ğ	ğ	ğ	ğ	ğ	ğ	ğ	ğ	ğ	ğ	ğ	ğ

282

6. Etkinlik: Öğretmen, öğrencilerden etkinlik sayfasında yer alan "Ğ-ğ" harfini yazılış yönünde noktaları birleştirerek yazmalarını ister.

- Öğretmen, öğrencilere etkinlik sayfasında yer alan kılavuz çizgi üzerine "Ğ-ğ" harfi yazma çalışmaları yaptırır. Yazma çalışması yapılırken öğrencilerin harfi seslendirmeleri sağlanır.
- Öğretmen, öğrencilerin defterlerine yazma çalışmaları yaptırır.

3. HARFLERDEN HECELER, HECELERDEN KELİMELER, KELİMELERDEN CÜMLELER OLUŞTURMA:

7. Etkinlik: Öğretmen, öğrencilere etkinlik sayfasındaki "dağ, baş, yağ, yağmur" kelimelerini okuma yazma çalışmasını yaptırır.

Öğretmenin Notları

7.

ETKİNLİK



da	ğ	
ba	ğ	
ya	ğ	
yağ	mur	

Yağ, yağmur yağ.

Dağa, başa yağ.

283

8. Etkinlik: Öğretmen, öğrencilere etkinlik sayfasındaki okuma yazma çalışmalarını yaptırır. Sonrasında aşağıdaki oyun oynanır.

MEKTUP VAR OYUNU

Öğrenciler halka olurlar. Bir ebe seçilir. Ebe, elindeki zarfla halka dışında dönerek "Mektup var, mektup var!" diye bağırır. Zarfı bir arkadaşının arkasına bırakır. Zarfın içinde "Ö-ğ" sesi ile ilgili cümleler vardır. (Ağaçları koruyalım/Güneş doğdu./Doğan ekmeğe yağ sürdü./Dağlarda sular soğuk olur./Tuğba, öğretmene soru sordu./Oğuz başa gitti./Öğrenciler bahçeye çıktı...) Arkasına zarf bırakılan çocuk "Postacı, zarfını düşürdün!" der ve zarfı açarak içindeki cümleyi okur. Okumasını doğru yapan öğrenci ile ebe arasında "Yağ Satarım, Bal Satarım" oyunundaki gibi kovalamaca başlar. Oyun bu şekilde devam eder.

4. METİN OKUMA

9. Etkinlik: Öğretmen, etkinlik sayfasında verilen metni okur. Sonra metin öğrencilerle birlikte okur. Devamında öğretmen etkinlik sayfasındaki metin okuma yazma çalışmasını yaptırır.

Öğretmenin Notları

.....

.....

.....

.....

.....

.....

.....

.....

.....

.....

.....

.....

8.
ETKİNLİK

a ğaç _____
so ğuk _____
ç a ğ ır _____
ö ğ ret men _____
ö ğ ren ci _____

Çağrı soğuk su içme.
Ağacı sev, ormanı koru.

284

9.
ETKİNLİK

DOĞA
Çiğdemler çiçek açtı.
İğdeler koku saçtı.
Bağlarda anlar,
Dağlarda oğlaklar doladı.

285

10.

ETKİNLİK

Aşağıdaki kelimelerden cümle kurup yazalım.



Three horizontal lines for writing the sentence.

286

5. DEĞERLENDİRME

10. Etkinlik: Öğretmen, öğrencilerden, öğrenci çalışma kitabında yer alan etkinliği incelemelerini ister. Öğrencilerin örümcek ağındaki kelimeleri kullanarak üç tane cümle yazmalarını sağlar.

NOT: Öğretmen bir sonraki ders için gereken hazırlığı yapar.

Öğretmenin Notları

Multiple horizontal lines for writing notes.

Öğretmenin Notları

Multiple horizontal lines for writing notes.

Modül	: 2
Öğrenme Alanı	: Dinleme, Okuma, Yazma
Kazanım Süresi	: 40 dk. + 40 dk. + 40 dk.
Kazanım	: T.M 2.1. Seslere karşılık gelen harfleri ayırt eder. T.M 2.2. Harfleri tanıır ve seslendirir. T.M 2.3. Harfleri tekniğine uygun yazar. T.M 2.4. Hece ve kelimeleri okur. T.M 2.5. Hece ve kelimeleri yazar. T.M 2.7. Basit ve kısa cümleleri okur. T.M 2.8. Kısa metinleri okur.

ÖĞRENME VE ÖĞRETME SÜRECİ

1. SESİ HİSSETME, TANIMA VE AYIRT ETME

a) Sesi Hissetme:

Öğretmen öğrencilerle aşağıdaki oyunu oynar.

KEDI FARE OYUNU

• Öğrenciler el ele tutuşarak daire oluşturur. Oyun boyunca eller bırakılmaz. Bir kişi fare seçilir ve halkanın içinde durur. Bir kişi de kedi olup halkanın dışında durur. Kedi, fareyi yakalamaya çalışır. Fare ise istediği gibi halkanın içine veya dışına kaçabilir. Kedi içeri girmeyi başarır ise bu sefer de dışarı çıkmasına engel olunur.

Yani farenin dolaşmasına izin verilir, kedinin ise fareyi yakalaması engellenmeye çalışılır. Kedi, fareyi yakaladıkça kedi ve fare değiştirilerek oyun yenilenir.

• Öğretmen, "Fareler nerelerde yaşar? Fareler en çok ne yemeyi sever? Fareler nasıl hayvanlardır? Kedilerle fareler arkadaş olabilir mi?" gibi sorularla öğrencileri konuşturur.

• Öğretmen, öğrencilere "F-f" sesini hissettirmek için aşağıdaki etkinliği yapar.

"Haydi, sizinle 'Fış Fış Kayıkçı' şarkısını birlikte söyleyelim!" diyerek aşağıdaki şarkıyı söyler.



Öğretmenin Notları

.....

.....

.....

.....

.....

.....

.....

.....

.....

.....

.....

.....

2.
ETKİNLİK

Varlıkların isimlerini söyleyelim.

3.
ETKİNLİK

Kutucuklara içinde "f" sesi bulunan iki varlık çizelim.

289

Öğretmenin Notları

.....

.....

.....

.....

.....

.....

.....

.....

.....

.....

.....

.....

.....

.....

.....

.....

.....

.....

.....

.....

.....

.....

.....

FIŞ FIŞ KAYIKÇI (şarkı)

Fiş fiş kayıkçı
 Kayıkçının küreği
 Hop hop eder yüreği
 Akşama fincan böreği
 Yavrum yesin büyüsün
 Tıpış Tıpış yürüsün

- Öğretmen, sınıfa getirdiği balonları öğrencilere dağıtır. Her sıradan, bir öğrencinin balonu üfleyerek şişirmesini ister. Diğer sıradaki arkadaşından hangi sesi duyduğunu söylemesini ister. Etkinlik diğer öğrencilerin de balonu üflemesi ile devam eder.

b) Sesi Tanıma:

1. Etkinlik: Öğretmen, "F-f" sesi ile başlayan görselleri öğrencilere gösterir ve öğrencilerden görsellerin ne olduğunu söylemelerini ister. Sonra "F-f" sesine vurgu yapar.

2. Etkinlik: Öğretmen, içerisinde "F-f" sesi geçen varlıklara ait görselleri öğrencilere gösterir ve her görsel için sırayla her bir görselin ne olduğunu öğrencilere söyler. Öğrenciler söyledikten sonra öğretmen de "F-f" sesine vurgu yaparak görsellerin ne olduğunu söyler.

3. Etkinlik: Öğretmen, öğrencilerden içerisinde "F-f" sesi geçen varlıklar söylemelerini ve bunlardan istedikleri iki tanesinin resmini etkinlik sayfasına çizerek boyamalarını ister.

Öğretmenin Notları

.....

.....

.....

.....

.....

.....

.....

.....

.....

.....

.....

.....

.....

.....

.....

.....

.....

.....

.....

.....

.....

c) Sesi Ayırt Etme:

4. Etkinlik: Öğretmen, içerisinde "F-f" sesi geçen ve geçmeyen varlıklara ait görselleri öğrencilere göstererek sırayla her bir görselin ne olduğunu öğrencilere söyler ve öğrencilerden içinde "F-f" sesi olanları boyamalarını ister ve yanlış olması hâlinde öğretmen gerekli yönlendirmelerle öğrencileri doğru sonuca ulaştırır.

2. HARFİ OKUMA VE YAZMA:

- Öğretmen, "F-f" harfini seslendirirken sesin ağızdan çıkış yolunu gösterir ve harfi tahtaya yazar. Öğrencilerden de "F-f" harfini seslendirmelerini ister.
- Öğretmen, tahtaya 4 çizgi 3 aralığa "F-f" harfini yazar. Bu esnada öğrencilerden harflerin yazılış yönlerine ve kaç hamlede yazıldığına dikkat etmelerini ister.
- Öğretmen öğrencilerden harfi havaya, yere, kum havuzu gibi yumuşak bir zemine, kendi avuç içine vb. yazmalarını ister. Harfin her yazımında öğrencilerin harfi seslendirmelerine dikkat eder.

5. Etkinlik: Öğretmen, öğrencilerden etkinlik sayfasında yer alan "F-f" harfinin üzerinden parmaklarıyla veya kalemin arkasıyla gitmelerini sağlar. Ardından "F-f" harfinin içini harfin yazılış yönüne göre boyamalarını ister.

Öğretmenin Notları

.....

.....

.....

.....

.....

.....

.....

.....

.....

.....

4. ETKİNLİK

İsminde "f" sesi bulunan varlıklar işaretleyelim.

290

5. ETKİNLİK

"F-f" harfini harfin yazılış yönüne göre boyayalım.

291

6.

ETKİNLİK

F - f



Handwriting practice lines for the letter 'F'. The first row shows a large 'F' followed by a smaller 'f'. Below are several rows of empty lines for practice, with the first row starting with a small 'f'.

292

6. Etkinlik: Öğretmen, öğrencilerden etkinlik sayfasında yer alan "F-f" harfini yazılış yönünde noktaları birleştirerek yazmalarını ister.

• Öğretmen, öğrencilere etkinlik sayfasında yer alan kılavuz çizgi üzerine "F-f" harfi yazma çalışmaları yaptırır. Yazma çalışması yaptırılırken öğrencilerin harfi seslendirmeleri sağlanır.

• Öğretmen, öğrencilerin defterlerine yazma çalışmaları yaptırır.

3. HARFLERDEN HECELER, HECELERDEN KELİMELE, KELİMELERDEN CÜMLELER OLUŞTURMA:

7. Etkinlik: Öğretmen, öğrencilere etkinlik sayfasında verilen "fener, fare, Fatih, Fatma, zürafa, fidan, fındık, fırın" kelimeleri ile okuma yazma çalışması yaptırır.

Öğretmenin Notları

Handwriting practice lines for the teacher's notes, consisting of multiple rows of dotted lines for writing.

7.

ETKİNLİK



fe ner

fa re

fa tih

fat ma

zü ra fa

fi dan

fin dik

fi rin

Handwriting practice lines for the words: fener, fare, Fatih, Fatma, zürafa, fidan, fındık, fırın. Each word is written in a box with a corresponding image to its right.

293

8. Etkinlik: Öğretmen, öğrencilerden etkinlik sayfasında yer alan cümlelerde boş bırakılan yere cümlenin yanın-
da karışık olarak verilmiş heceleri anlamlı sözcük hâline
getirip ilgili yere yazmalarını ister:

4. METİN OKUMA:

9. Etkinlik: Öğretmen, öğrencileri etkinlik sayfasındaki
metnin yanında bulunan görseller hakkında konuşurur.
Sonra "Afacan" başlıklı metin öğrencilere okutulur:

Öğretmenin Notları

.....

.....

.....

.....

.....

.....

.....

.....

.....

.....

.....

.....

.....

.....

.....

.....

.....

.....

.....

.....

.....

.....

8.

ETKİNLİK

Karışık verilen hecelerle kelime oluşturalım.
Oluşturduğumuz kelimeyi boşluklara yazalım.



te fon le

Elif _____ etti.

dan fi

Fatih _____ diki.

ter def

Fatma _____ atmış.

fi da rin

Filiz _____ köfte pişirdi.

294

9.

ETKİNLİK



AFACAN

Fini fini fincan,
Nerede bizim afacan?
Fildir fildir aranz,
Her gelene soranz.
Fini fini fincan,
Seni bulduk afacan
Ferdî, Fatma, Fidan bizde
Fatih, Filiz, Feyza sizde.



295

10.

ETKİNLİK

Görsellerin isimlerini okla gösterilen yerlere yazalım. Seçtiğimiz üç kelimeyi cümle içinde kullanalım.

296

5. DEĞERLENDİRME:

10. Etkinlik: Öğretmen, öğrencilerden etkinlik sayfasında verilen görsellerdeki oklarla belirtilen kutucuklara görsellerin isimlerini yazmalarını ister.

11. Etkinlik: Öğretmen, öğrencilerden "F-f" harfi ile ilgili kelimeler ile görselleri eşleştirip bir kez de kendilerinin yazmalarını ister.

NOT: Öğretmen bir sonraki ders için gereken hazırlığı yapar.

Öğretmenin Notları

.....

.....

.....

.....

.....

.....

.....

.....

.....

.....

.....

.....

.....

.....

.....

.....

.....

.....

.....

.....

.....







.....

.....

11.

ETKİNLİK

Kelimeleri görsellerle eşleştirelim. Boş bırakılan satıra kelimeleri yazalım.

fincan		<input type="text"/>
defter		fincan
fenner		<input type="text"/>
kafes		<input type="text"/>
köfte		<input type="text"/>
zarf		<input type="text"/>
yufka		<input type="text"/>

297

Modül	: 2
Öğrenme Alanı	: Dinleme, Okuma, Yazma
Kazanım Süresi	: 40 dk. + 40 dk. + 40 dk. + 40 dk. + 40 dk.
Kazanım	: T.M 2.1. Seslere karşılık gelen harfleri ayırt eder. T.M 2.2. Harfleri tanır ve seslendirir. T.M 2.3. Harfleri tekniğine uygun yazar. T.M 2.4. Hece ve kelimeleri okur. T.M 2.5. Hece ve kelimeleri yazar. T.M 2.6. Rakamları tekniğine uygun yazar. T.M 2.7. Basit ve kısa cümleleri okur. T.M 2.8. Kısa metinleri okur.

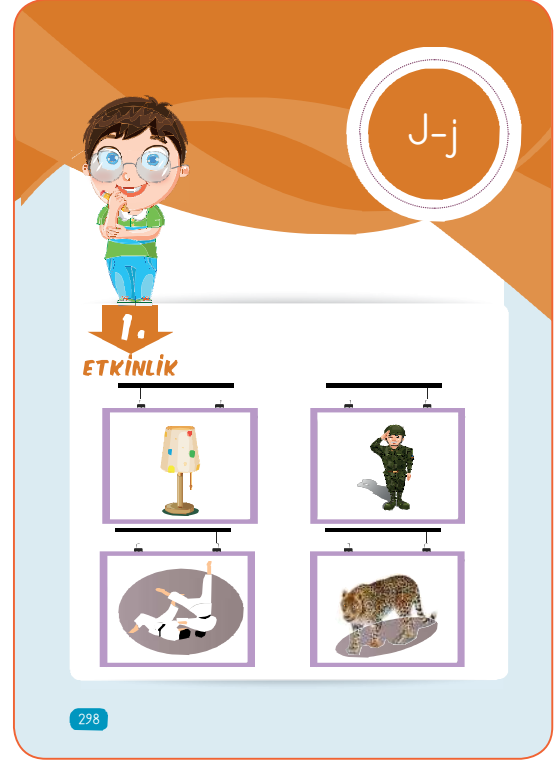

ÖĞRENME VE ÖĞRETME SÜRECİ

1. SESİ HİSSETME, TANIMA VE AYIRT ETME

a) Sesi Hissetme:

JET UÇAK OYUNU

Öğretmen, öğrencileriyle, dersten önce "Jet uçak Oyunu"nu oynar. Bu oyun bir ebeleme oyunudur. Oyunda bir kişi ebe seçilir. Kaçarken "jjjjjjj" şeklinde jet sesi çıkararak ebeden kaçmaya çalışırlar. Ebe kaçan öğrencileri yakalamaya çalışır. Yakalanan öğrenciler uçak gibi, kollarını açarak dururlar. Oyun ebe'nin herkesi yakalaması ile biter.

- Öğretmen, "J-j" sesini fark ettirmek için aşağıdaki tekerlemeyi okur öğrencilere tekrar ettirir.

PIJAMA

Pijama diye ağlama,

Koş gel Ajda yanıma,

Jale aldı, pijama,

Güzel pijama, baksana,

Sarı pijama sana,

Mavi pijama bana.

Öğretmenin Notları

.....

.....

.....

.....

.....

.....

.....

.....

.....

.....

.....

.....

2.

ETKİNLİK

Varlıkların isimlerini söyleyelim.

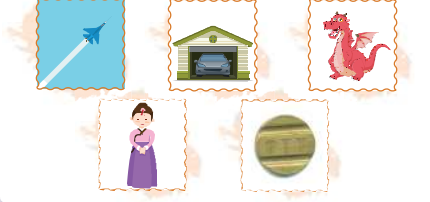

3.

ETKİNLİK

Kutucuklara içinde "j" sesi bulunan iki varlık çizelim.



299

b) Sesi Tanıma:

1. Etkinlik: Öğretmen, "J-j" sesi ile başlayan görselleri öğrencilere gösterir ve öğrencilerden görsellerin ne olduğunu söylemelerini ister. Sonra "J-j" sesine vurgu yapar.

2. Etkinlik: Öğretmen, içerisinde "J-j" sesi geçen varlıklara ait görselleri öğrencilere gösterir ve her görsel için sırayla her bir görselin ne olduğunu öğrencilere söyler. Öğrenciler söyledikten sonra öğretmen de "J-j" sesine vurgu yaparak görsellerin ne olduğunu söyler.

1. görsel: jet,
2. görsel: garaj,
3. görsel: ejderha,
4. görsel: Japon,
5. görsel: jeton.

3. Etkinlik: Öğretmen, öğrencilerden içerisinde "J-j" sesi geçen varlıklar söylemelerini ve bunlardan istedikleri iki tanesinin resmini etkinlik sayfasına çizerek boyamalarını ister.

Öğretmenin Notları

Öğretmenin Notları

c) Sesi Ayırt Etme:

4. Etkinlik: Öğretmen, içerisinde "J-j" sesi geçen ve geçmeyen varlıklara ait görselleri öğrencilere göstererek sırayla her bir görselin ne olduğunu öğrencilere söyler ve öğrencilerden içinde "J-j" sesi olanları boyamalarını ister ve yanlış olması hâlinde öğretmen gerekli yönlendirmelerle öğrencileri doğru sonuca ulaştırır.

2. HARFİ OKUMA VE YAZMA:

- Öğretmen, "J-j" harfini seslendirirken sesin ağızdan çıkış yolunu gösterir ve harfi tahtaya yazar. Öğrencilerden de "J-j" harfini seslendirmelerini ister.
- Öğretmen, tahtaya 4 çizgi 3 aralığa "J-j" harfini yazar. Bu esnada öğrencilerden harflerin yazılış yönlerine ve kaç hamlede yazıldığına dikkat etmelerini ister.
- Öğretmen öğrencilerden harfi havaya, yere, kum havuzu gibi yumuşak bir zemine, kendi avuç içine vb. yazmalarını ister. Harfin her yazımında öğrencilerin harfi seslendirmelerine dikkat eder.

5. Etkinlik: Öğretmen, öğrencilerin etkinlik sayfasında yer alan "J-j" harfinin üzerinden parmaklarıyla veya kalemin arkasıyla gitmelerini sağlar. Ardından öğrencilerden "J-j" harfinin içini harfin yazılış yönüne göre boyamalarını ister.

Öğretmenin Notları

.....

.....

.....

.....

.....

.....

.....

.....

.....

.....

4. ETKİNLİK

İsminde "j" sesi bulunan varlıklar işaretleyelim.

300

5. ETKİNLİK

"J-j" harfini, harfin yazılış yönüne göre boyyalım.

301

6.

ETKİNLİK

J-j

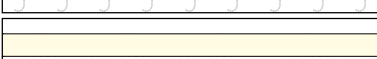
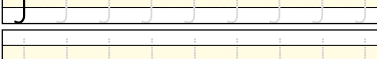
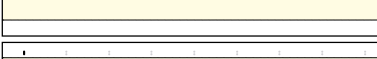
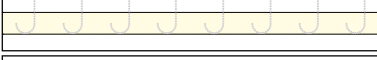
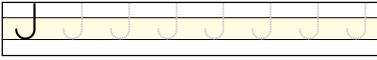

302

6. Etkinlik: Öğretmen, öğrencilerden etkinlik sayfasında yer alan "J-j" harfini yazılış yönünde noktaları birleştirerek yazmalarını ister.

• Öğretmen, öğrencilere etkinlik sayfasında yer alan klavuz çizgi üzerine "J-j" harfi yazma çalışmaları yaptırır. Yazma çalışması yaptırılırken öğrencilerin harfi seslendirmeleri sağlanır.

• Öğretmen, öğrencilerin defterlerine yazma çalışmalarını yaptırır.

3. HARFLERDEN HECELER, HECELERDEN KELİMELER, KELİMELERDEN CÜMLELER OLUŞTURMA:

7. Etkinlik: Öğretmen, öğrencilere etkinlik sayfasındaki jeton, baraj, garaj, jale, pijama, jandarma kelimelerini okuma yazma çalışmalarını yaptırır.

Öğretmenin Notları

7.

ETKİNLİK



jet

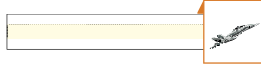

ba raj

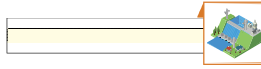

ga raj



ja le

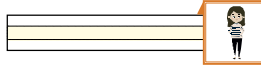

pi ja ma

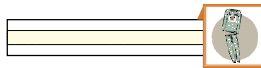

jan dar ma



303

4. METİN OKUMA:

8. Etkinlik: Öğretmen, öğrencilerden etkinlik sayfasındaki metni okuyarak yazı alanına yazmalarını ister.

ABAJUR

Jale gitti plaja,
Müjdat indi garaja.
Müjde'nin önünde hamur,
Jandarmanın botu çamur.
Nereden geldi bu abajur?

5. DEĞERLENDİRME:

9. Etkinlik: Öğretmen, öğrencilerden etkinlik sayfasında verilen kelimelerden anlamlı ve kurallı cümle oluşturup yazmalarını ister.

Öğretmenin Notları

.....

.....

.....

.....

.....

.....

.....

.....

.....

.....

.....

.....

.....

.....

.....

.....

.....

.....

.....

.....

.....

.....

8.

ETKİNLİK



ABAJUR

Jale gitti plaja,
Müjdat indi garaja.
Müjde'nin önünde hamur,
Jandarmanın botu çamur.
Nereden geldi bu abajur?



.....

.....

.....

.....

.....

.....

.....

304

9.

ETKİNLİK



Jale

aldı

abajur

odasına

garaja

arabayı

Ajda

koydu

Müjde

mesaj

unutma

yazmayı

.....

.....

.....

.....

305

10.

ETKİNLİK

Tablodaki kelimeleri uygun harflerle tamamlayalım.
Renkli bölümde oluşan kelimeyi okuyalım.



	B	A	R	A	
	M	Ü	J	D	
M	Ü	J	D	A	
		J	U	D	
	A	J	A		

Tablodaki kelimelerden istediğimiz üç tanesini cümle içinde kullanalım.

306

10. Etkinlik: Öğretmen, öğrencilerden etkinlik sayfasında yer alan tablodaki eksik kelimeleri tamamlamasını ister. Renkli bölümdeki kelimeyi okumalarını söyler ve tablodan istedikleri üç kelimeyi kullanarak cümle kurmalarını ister.

11. Etkinlik: Öğretmen, öğrencilerden etkinlik sayfasındaki soruları cevaplamalarını ister.

NOT: Öğretmen bir sonraki ders için gereken hazırlığı yapar.

Öğretmenin Notları

.....

.....

.....

.....

.....

.....

.....

.....

.....

.....

.....

.....

.....

.....

.....

.....

.....

.....

.....

.....

.....

.....

11.

ETKİNLİK



Aşağıdaki soruları cevaplarını işaretleyelim.



Araba nereye park edilir?

- Garaj
- Baraj

At binicisine ne denir?

- Jöley
- Pilot



Hangisini uykarken giyersin?

- Şapka
- Pijama

307

Modül : 2
Öğrenme Alanı : Okuma
Kazanım Süresi : 40 dk. + 40 dk.
Kazanım : Kısa metinleri okur.

Öğretmenin Notları

.....

.....

.....

.....

.....

.....

.....

.....

.....

.....

.....

.....

.....

.....

.....

.....

.....

.....

.....

.....

.....

.....

.....

.....

KOMŞU KOMŞU

- Komşu komşu!
- Hıuu!
- Öğün geldi mi?
- Geldi.
- Ne getirdi?
- İna, buncuk.
- Kime, kime?
- Sana, bana.
- Başka kime?
- Kara kediyi.
- Kara kedi nerede?
- Ağaca çıktı.
- Ağaç nerede?
- Balta kesti.
- Balta nerede?
- Suyu düştü.
- Su nerede?
- İnek içti.
- İnek nerede?
- Dağa kaçtı.
- Dağ nerede?
- Yandı, bitti, kül oldu.

308

Öğretmenin Notları

.....

.....

.....

.....

.....

.....

.....

.....

.....

.....

.....

.....

.....

.....

.....

.....

.....

.....

.....

.....

.....

.....

.....

OKULA GELDİM

Okula geldim, öğrendi aldım.
Arkadaş buldum, sevinçle doldum.
Oyun oynadık güne doymadık.
Ziller çalmasa, paydos olmasa.
Dersten glenca canım sıktı.
Okul ne güzel, yarın erken gel.
Oyun oynanız, güne doymayız.
Okur yazarız, okul yuvamız.

Hamdi TUNÇER

TÜRKİYEM BENİM CENNETİM

Türkiye cennettir. "Neden?" diye sorarsanız pek çok neden sıralayabilirim. Topraklarında çeşit çeşit meyve ve sebze yetişir. Dört mevsim yaşanır. Yemyeşil ovalarla, çağlayan derelerle doludur. Pek çok medeniyete ev sahibi olmuştur. Bu topraklarda yaşayan insanların altın gibi kalbi vardır. Dünya üzerindeki en misafirperver insanlar, burada yaşar. Düşmanına yardım edecek kadar sefkatli, bir parça ekmeğini paylaşacak kadar yardımsever insanlar. Doğası güzel, insanı güzel ülkem, cennet değil de nedir?

Bahar ÇEBİ

309

Seslerin tamamı kavratıldıktan sonra akıcı okuma düzeyini geliştirmek amacıyla öğretmen öğrencilere okuma çalışmaları yaptırır. Öğretmen, öğrencilerin kitapta yer alan "Komşu Komşu, Okula Geldim, Türkiye'm Benim Cennetim" metinlerini sessiz, sesli ve koro halinde okumalarını sağlar.

Öğretmenin Notları

Öğretmenin Notları

TÜRKÇE

Etkinlik Kitabı

3. Modül





Modül	:	3
Öğrenme Alanı	:	Dinleme, Konuşma, Okuma, Yazma
Kazanım Süresi	:	40 dk. + 40 dk.
Kazanım	:	T.M3.1. Görsellerden hareketle bilmediği kelimeleri ve kelimelerin anlamlarını tahmin eder. T.M3.2. Okuduğu metinle ilgili soruları cevaplar. T.M3.3. Kısa metinler yazar.

ÖĞRENME VE ÖĞRETME SÜRECİ

DİŞLER

Öğretmen, öğrencilere aşağıdaki soruyu sorarak öğrencilerin konuşma yapmasını sağlar. Öğrenciler konuşmaya başlamadan önce konuşma ve dinleme kurallarını kısaca hatırlatır ve bu kurallara uymaları için öğrencileri teşvik eder.

Dışlarımızın sağlıklı olması için neler yapmalıyız?

Öğretmen, öğrencilere "diş, çürük, fırçalamak" anahtar kelimelerini sırayla söyler. Her bir kelimedenden sonra öğrencilere "Kelimeyi duyduğunuzda aklınıza neler geliyor?" sorusunu yöneltir. Öğretmen, bütün öğrencileri cevap vermeleri için cesaretlendirir ve öğrencilerin cevaplarına yalnızca olumlu dönütler verir.

Öğretmen, öğrencilerden metnin görselini incelemelerini ister. Ardından öğrencilere "Metinde ne anlatılıyor olabilir?" sorusunu yöneltir.

Öğretmen "Dişler" metnini vurgu ve tonlamaya dikkat ederek bir kez sesli okur. Ardından öğrencilerden metni sessiz okumalarını ister. Sessiz okuma tamamlandıktan sonra öğretmen, sesli okuma yöntemlerinden (Tek tek, koro hâlinde ya da öğrencilere metni paylaşarak vb.) birini seçerek öğrencilere sesli okuma yaptırır.



312

Öğretmenin Notları

.....

.....

.....

.....

.....

.....

.....

.....

.....

.....

.....

.....

1. **ETKİNLİK**

Kelimeleri uygun görsellerin altına örnekteki gibi yazalım.

inci ~~yemis~~ sabun cep

.....

yemis

313

1. **Etkinlik:** Öğretmen, öğrencilerin söz varlığını geliştirmeye yönelik etkinliği yaptırır.

Birinci etkinlik tamamlandıktan sonra öğretmen, metnin içeriğine yönelik aşağıdaki soruları öğrencilerin sözlü olarak cevaplamalarını sağlar.

1. Çocuk, her sabah uyanınca neler yapıyormuş?
2. Çocuğun dişleri nasılmış?
3. Çocuğun cebinde ne varmış?
4. Metindeki çocuğun yaptıklarını doğru buluyor musunuz? Niçin?

2. **Etkinlik:** Öğretmen, öğrencilere temiz olmak için yapılması gerekenleri yazdırır. Ardından temiz olmak için yapılması gerekenlerle ilgili yazdıkları cümleleri okumaları için öğrencileri teşvik eder. Bu cümlelerle ilgili, öğrencilerin düşüncelerini ifade etmesini sağlar.

3. **Etkinlik:** Öğretmen, öğrencilerden doğru davranışların yer aldığı görselleri işaretlemelerini ister.

Öğretmenin Notları

.....

.....

.....

.....

.....

.....

.....

.....

.....

.....

.....

.....

.....

.....

2. **ETKİNLİK**

Temiz olmak için yapmamız gerekenleri örnekteki gibi yazalım.

Tırnakların uzayınca tırnaklarını keserim.

.....

.....

3. **ETKİNLİK**

Doğru davranışların yer aldığı görselleri işaretleyelim.

○ ○ ○

314

Modül	: 3
Öğrenme Alanı	: Dinleme, Konuşma, Okuma, Yazma
Kazanım Süresi	: 40 dk. + 40 dk.
Kazanım	: T.M3.1. Görsellerden hareketle bilmediği kelimeleri ve kelimelerin anlamlarını tahmin eder. T.M3.2. Okuduğu metinle ilgili soruları cevaplar. T.M3.3. Kısa metinler yazar.

ÖĞRENME VE ÖĞRETME SÜRECİ

ASLANA ÖZENEN TAVŞAN

Öğretmen, öğrencilere aşağıdaki soruyu sorarak öğrencilerin konuşma yapmasını sağlar. Öğrenciler konuşmaya başlamadan önce konuşma ve dinleme kurallarını kısaca hatırlatır ve bu kurallara uymaları için öğrencileri teşvik eder.

Hangi özelliklerinizi seviyorsunuz? Niçin?

Başkalarına özenmek ve onlar gibi olmaya çalışmak doğru bir davranış mıdır? Niçin?

Öğretmenin Notları

.....

.....

.....

.....

.....

.....

.....

.....

.....

.....

ASLANA ÖZENEN TAVŞAN

Tavşan, bir ağaç gölgesinde havucunu yerken karşıdan gelen aslanı gördü. Ne kadar da güçlü ve gösterişliydi. Aslan geçerken herkes ona hayran hayran bakıyordu. Aslana çok özendi ve onun gibi olmaya karar verdi.

Aslanı böyle güçlü ve gösterişli yapan neydi? Tabii ki yeleleri, diye düşündü. Hemen mısır püsküllerinden kendisine aslanınki gibi bir yele yaptı ve ormanda gezmeğe başladı. Bu sırada karşısına kaplumbağa çıktı. "Şu kaplumbağanın yanından geçeyim de ne kadar güçlü olduğumu bir görsün," diye düşündü. Kaplumbağaya doğru yürüdü ama kaplumbağa ona alırdmadan yoluna yavaş yavaş devam etti.



315

Niçin böyle oldu, diye düşünürken aklına yeni bir fikir geldi. Aslanı aslan yapan küremesiydi. O da aslan gibi küremeliydi. Bu sırada biraz ileride oynayan maymunlara gücünü göstermeye karar verdi. Maymunlar, incecik sesi ile acayip sesler çıkaran tavşanı görünce şaşkınlıkla ellerindeki muz kabuklarını tavşana atarak ona gülmeğe başladılar. Tavşan çok utandı, hemen oradan uzaklaştı.

"Acaba nerede yanlış yapıyorum?" dedi kendi kendine. "Buldum!" diye bağırdı. Aslan, kocaman hayvanları avlıyor. Herkes ona bu yüzden saygı duyuyor. Ben de büyük bir hayvanı avlarsam herkes bana saygı duyar, diye düşündü.

Hemen ileride kocaman bir boğa otuyordu. Etrafta birçok hayvan da vardı. Tavşan bu boğayı avlayabilirse herkes onun ne kadar güçlü olduğunu görecekti. Boğaya sessizce yaklaştı ve arkasından saldırıp geçti. Tam o sırada boğa, üzerine konan sinekleri kovmak için kuyruğunu hızlıca salladı. Kuyruk, tavşana çarptı ve zavallı tavşan çalılıkların arasına yuvarlandı. Canı çok yandı. Bunu gören bilge baykuş, tavşana "Sen benibeyaz tüylerinle çok güzelsin ve aslana benzermeye hiç ihtiyacın yok," dedi. Bunu duyan tavşan çok mutlu oldu ve bundan sonra kimseye özenmemeye karar verdi.







Komisyon



316

1. ETKİNLİK





Görsellerle uygun kelimeleri örnekteki gibi eşleştirelim.

	GÜÇLÜ	
<input checked="" type="checkbox"/>		<input type="checkbox"/>
	HIZLI	
<input type="checkbox"/>		<input type="checkbox"/>
	BÜYÜK	
<input type="checkbox"/>		<input type="checkbox"/>

317

2. ETKİNLİK

Görselleri verilen kelimelerle birer cümle kuralım.

	<input type="text"/>
püskül	<input type="text"/>
	<input type="text"/>
yele	<input type="text"/>
	<input type="text"/>
tüy	<input type="text"/>
	<input type="text"/>
kabuk	<input type="text"/>

318

1. **Etkinlik:** Öğretmen, öğrencilere kelime ve görsel eşleştirme etkinliğini yaptırır.

Öğretmen, öğrencilerden metnin görsellerini incelemelerini ister. Ardından öğrencilere "Metinde ne anlatılıyor olabilir?" sorusunu yöneltir.

Öğretmen "Aslana Özenen Tavşan" metnini vurgu ve tonlamaya dikkat ederek bir kez sesli okur. Ardından öğrencilerden metni sessiz okumalarını ister. Sessiz okuma tamamlandıktan sonra öğretmen, sesli okuma yöntemlerinden (Tek tek ya da öğrencilere metni paylaşarak vb.) birini seçerek öğrencilere sesli okuma yaptırır. Uygun ortam oluşturularak metinde anlatılan olayın öğrenciler tarafından canlandırılması sağlanabilir.

2. **Etkinlik:** Öğretmen, öğrencilerin söz varlığını geliştirmeye yönelik etkinliği yaptırır.

Öğretmen, gönüllü olan öğrencilere metni anlatır. Gönüllü olmayan öğrencileri metni anlatmaları için zorlamaz. Metin hiçbir öğrenci tarafından anlatılmazsa ya da metin yanlış anlatılırsa öğretmen, metni tekrar okur. Anlatım bittikten sonra öğretmen, metnin içeriğine yönelik aşağıdaki soruları öğrencilerin sözlü olarak cevaplamalarını sağlar.

1. Metinde hangi kahramanlar vardır?
2. Metindeki olay nerede geçmektedir?
3. Tavşan, niçin aslana özeniyor?
4. Maymunlar tavşana nasıl tepki veriyor?
5. Baykuş tavşana neler söylüyor?
6. Siz olsanız tavşana neler söylerdiniz?

Öğretmenin Notları

.....

.....

.....

.....

.....

.....

3. Etkinlik: Öğretmen, öğrencilere hikâye yazma çalışması yaptırır. Ardından öğrencilerin yazdıkları yazıyı okumaları için teşvik eder. Yazılara uygun dönütler verir.

Öğretmen, öğrencilere "Hayvanlara nasıl davranmalıyız?" sorusunu yönelterek öğrencileri konuşturur.

Öğretmenin Notları

.....

.....

.....

.....

.....

.....

.....

.....

.....

.....

.....

.....

.....

.....

.....

.....

.....

.....

.....

.....

.....

.....

3.
ETKİNLİK



Görselleri verilen hayvanların içinde yer aldığı bir hikâye yazalım.



.....

.....

.....

.....

.....

.....

.....

.....

.....



.....



.....



.....

.....

4.
ETKİNLİK







.....

.....

.....

.....

.....

.....

.....

.....

.....

.....

.....

.....

.....

23 NISAN GELDİ

Bugün sınıfımızı süsledik. Her yeri bayraklarla, fenerlerle donattık. Üstümüzü basmış çiçek gibi tertemiz. Emre, Ece ve Cem birlikte şiir okuyacaklar. Onlar, son hazırlıklarını tamamladılar. Öğretmenimiz sınıfa girdi.

- Günaydın çocuklar! Biliyorsunuz, bugün 23 Nisan Ulusal Egemenlik ve Çocuk Bayramı. Sınıfımızı bir güzel süsledik. Şimdi de bahçeye ineceğiz. Hazırlanan töreni izleyeceğiz.

Merdivenlerden sırayla inip bahçedeki yerimizi aldık. Tüm öğrenciler ve öğretmenler tören yerindeydi. Okul müdürümüz açılış konuşmasını yaptı.

- Sevgili çocuklar, bayramınız kutlu olsun!

Atatürk, çocukları çok sevdi. Bugünün küçükleri yarının büyükleridir, derdi. Bu nedenle 23 Nisan'ı siz çocuklara armağan etti. Ne mutlu sizlere!
Gülşay GÜRBÜZLER



321

ETKİNLİK

Görselleri uygun kelimelerle eşleştirelim.

bayrak



fener



tören



322

Modül : 3

Öğrenme Alanı : Dinleme, Konuşma, Okuma, Yazma

Kazanım Süresi : 40 dk. + 40 dk.

Kazanım : T.M3.1. Görsellerden hareketle bilmediği kelimeleri ve kelimelerin anlamlarını tahmin eder.

T.M3.2. Okuduğu metinle ilgili soruları cevaplar.

T.M3.3. Kısa metinler yazar.

ÖĞRENME VE ÖĞRETME SÜRECİ

23 NISAN GELDİ

Öğretmen sınıfa önceden hazırlamış olduğu 23 Nisan'la ilgili görseller getirir. Öğrencileri bu görseller hakkında konuşturur.

Öğretmen, öğrencilerden metnin görselini incelemelerini ister. Ardından öğrencilere "Metinde ne anlatılıyor olabilir?" sorusu yönelir.

Öğretmen "23 Nisan Geldi" metnini vurgu ve tonlamaya dikkat ederek bir kez sesli okur. Ardından öğrencilerden metni sessiz okumalarını ister. Sessiz okuma tamamlandıktan sonra öğretmen, sesli okuma yöntemlerinden (Tek tek ya da öğrencilere metni paylaşarak vb.) birini seçerek öğrencilere sesli okuma yaptırır.

1. Etkinlik: Öğretmen, öğrencilerin söz varlığını geliştirmeye yönelik etkinliği yaptırır.

Öğretmen, gönüllü olan öğrencilere metni anlatır. Gönüllü olmayan öğrenciler metni anlatmaları için zorlanmaz. Metin hiçbir öğrenci tarafından anlatılmazsa ya da metin yanlış anlatılırsa öğretmen, metni tekrar okur.

Anlatım bittikten sonra öğretmen, metnin içeriğine yönelik aşağıdaki soruları öğrencilerin sözlü olarak cevaplamalarını sağlar.

1. Metinde anlatılan olay ne zaman geçmektedir?
2. Metinde anlatılan olay nerede geçmektedir?
3. Törenin açılış konuşmasını kim yapmıştır?
4. Atatürk 23 Nisan'ı kimlere armağan etmiştir?

ATATÜRK HASTA BEBEĞİME DOKTOR GETİRMİŞ

Evimiz Atatürk'ün Florya'daki köşküne yakındı. Yaz aylarında yüzmek için Florya Plajına giderdik. Gündüzleri yüzerdik. Akşamları da büyüklerimiz çardak altında sohbet ederdi. Biz çocuklar da oyun oynardık.



Bir akşam Atatürk yanımıza geldi. Babam ve arkadaşları kendisini saygı ile selamladılar. Babam, beni ve arkadaşlarımı Atatürk'le tanıştırdı. Atatürk'ten bizimle oyun oynamasını, oyuncak fincanlarımızdan çay içmesini istedik. Bizi kınamadı. Oyuncak fincanlarımıza çay yerine kum döldürmüştü. Camundan pastalar yapmıştı.

Oyuncak fincanlarımızdan çay içer gibi yaptı ve "Çok güzel olmuş, çok iyi yapmışsınız" diyerek bizi ödül. Biz, yeni bir oyun arkadaşı bulmaktan mutluyduk.

Bir başka gelişinde "Bebegim hastalandı," diye ağlıyordum. Atatürk gitti. Bir süre sonra elinde siyah çanta olan bir adamla geldi. Bana "Doktor getirdim, bebeğini muayene edecek," dedi. Doktor, stetoskop ile bebeğimin göğsünü dinledi, ilaç olarak bana ve bebeğime nane şekeri verdi.

A. İlhan GÜLEK
(Kısaltılmıştır.)

325

Öğretmenin Notları

.....

.....

.....

.....

.....

.....

.....

.....

.....

.....

.....

.....

.....

.....

.....

.....

.....

.....

.....

.....

.....

.....

- Modül : 3
- Öğrenme Alanı : Dinleme, Konuşma, Okuma, Yazma
- Kazanım Süresi : 40 dk. + 40 dk.
- Kazanım : T.M3.1. Görsellerden hareketle bilmediği kelimeleri ve kelimelerin anlamlarını tahmin eder.
- T.M3.2. Okuduğu metinle ilgili soruları cevaplar.
- T.M3.3. Kısa metinler yazar.

ÖĞRENME VE ÖĞRETME SÜRECİ

ATATÜRK HASTA BEBEĞİME DOKTOR GETİRMİŞ

Öğretmen, öğrencilere aşağıdaki soruyu sorarak öğrencilerin konuşma yapmasını sağlar. Öğrenciler konuşmaya başlamadan önce öğretmenin, konuşma ve dinleme kurallarını kısaca hatırlatır ve bu kurallara uymaları için öğrencileri teşvik eder.

Atatürk hakkında neler biliyorsunuz?

Öğretmen, öğrencilere "oyuncak, arkadaş" anahtar kelimelerini sırayla söyler. Her bir kelimedenden sonra öğrencilere "Kelimeyi duyduğunuzda aklınıza neler geliyor?" sorusunu yöneltir. Öğretmen, öğrencileri cevap vermeleri için cesaretlendirir ve öğrencilerin cevaplarına yalnızca olumlu dönütler verir.

Öğretmen, öğrencilerden metnin görselini incelemelerini ister. Ardından öğrencilere "Metinde ne anlatılıyor olabilir?" sorusunu yöneltir.

Öğretmen "Atatürk Hasta Bebeğime Doktor Getirmiş" metnini vurgu ve tonlamaya dikkat ederek bir kez sesli okur. Ardından öğrencilerden metni sessiz okumalarını ister. Sessiz okuma tamamlandıktan sonra öğretmenin, sesli okuma yöntemlerinden (Tek tek ya da öğrencilere metni paylaştırarak vb.) birini seçerek öğrencilere sesli okuma yaptırır.

1. Etkinlik: Öğretmen, öğrencilerin söz varlığını geliştirmeye yönelik etkinliği yaptırır.

Öğretmen, gönüllü olan öğrencilere metni anlattırır. Gönüllü olmayan öğrenciler metni anlatmaları için zorlanmaz. Metin hiçbir öğrenci tarafından anlatılmazsa ya da metin yanlış anlatılırsa öğretmen, metni tekrar okur.

Anlatım bittikten sonra öğretmen, metnin içeriğine yönelik aşağıdaki soruları öğrencilerin sözlü olarak cevaplamalarını sağlar.

1. Metinde hangi kahramanlar vardır?
2. Metindeki olay nerede geçmektedir?
3. Atatürk, bebeği hastalanan çocuk için ne yapmıştır?
4. Doktor, çocuğa ilaç olarak ne vermiştir?
5. Bebeği hasta olan çocuğun yerinde siz olsaydınız Atatürk'e ne söylediniz?

2. Etkinlik: Öğretmen, öğrencilere görselde neler gördüklerini sorarak öğrencileri konuşturur. Daha sonra öğrencilerden görselde gördüklerini anlatan bir yazı yazmalarını ister.

Öğretmenin Notları

.....

.....

.....

.....

.....

.....

.....

.....

.....

.....

.....

.....

.....

.....

.....

.....

1. ETKİNLİK

Anlamları verilen kelimeleri uygun görsellerle örnekteki gibi eşleştirin.



Bahçe içinde yapılmış süslü ev



plaj

Kumral



stetoskop

Bir kimsenin hasta olup olmadığını doktor tarafından araştırılması



kışık

Kalp ve iç organlardaki sesleri dinlemek için kullanılan alet



muayene

326

2. ETKİNLİK



Görselde gördüğümüzü anlatan bir yazı yazalım.



.....

.....

.....

.....

.....

.....

.....

.....

.....

.....

.....

327

3.

ETKİNLİK

En sevdiğimiz oyunun nasıl oynandığını yazalım.



.....

.....

.....

.....

.....

.....

.....

.....

.....

.....

.....

.....

.....

.....

.....

.....

.....

.....

.....

.....

.....

.....

.....

328

3. Etkinlik: Öğretmen, öğrencilere en sevdikleri oyunu anlatan bir yazı yazdırır. Ardından, sevdikleri oyunla ilgili yazdıkları yazıları okumaları için öğrencileri teşvik eder. Öğrencilerin bu oyunlardan uygun olanları sınıfta oynaması sağlanabilir.

Öğretmenin Notları

.....

.....

.....

.....

.....

.....

.....

.....

.....

.....

.....

.....

.....

.....

.....

.....

.....

.....

.....

.....

.....

.....

Öğretmenin Notları

.....

.....

.....

.....

.....

.....

.....

.....

.....

.....

.....

.....

.....

.....

.....

.....

.....

.....

.....

.....

.....

.....

Modül	: 3
Öğrenme Alanı	: Dinleme, Konuşma, Okuma, Yazma
Kazanım Süresi	: 40 dk. + 40 dk.
Kazanım	: T.M3.1. Görsellerden hareketle bilmediği kelimeleri ve kelimelerin anlamlarını tahmin eder. T.M3.2. Okuduğu metinle ilgili soruları cevaplar. T.M3.3. Kısa metinler yazar.

ÖĞRENME VE ÖĞRETME SÜRECİ

ÜÇ ELMA, DÖRT ÖĞRENCİ

Öğretmen, öğrencilere aşağıdaki örnek olaylara ait sorular sorarak öğrencilerin örnek olaylara çözümler üretmelerini ister. Öğretmen, öğrencilerin çözüm üretmemeleri hâlinde onlara ipucu verir. Öğrenciler konuşmaya başlamadan önce konuşma ve dinleme kuralları kısaca hatırlatılır ve bu kurallara uymaları için teşvik edilir.

- Arkadaşınızla birlikte oyun oynamaya karar verdiniz fakat herkes farklı oyun oynamak istiyor. Bu sorunu nasıl çözerdiniz?
- Görsel Sanatlar dersinde resim defterinizi evde unuttuğunuzu fark ettiniz. Ne yaptınız?
- Sınıfa geldiğinizde çöp kovasını kırılmış hâlde buldunuz. Ne yaptınız?

Öğretmen öğrencilere "eşit, pay, çözüm" anahtar kelimelerini sırayla söyler, her bir kelimedenden sonra öğrencilere "Kelimeyi duyduğunuzda aklınıza neler geliyor?" sorusunu yöneltir. Her öğrenci cevap vermesi için cesaretlendirilir ve öğrencilerin cevaplarına yalnızca olumlu dönütler verilir.

Öğretmen, öğrencilerden metnin görselini incelemelerini ve metnin içeriği ile ilgili tahminde bulunmalarını ister.

Öğretmen, öğrencilerden metnin başlığını okumalarını ve başlıktan hareketle metinde ne anlatıldığını tahmin etmelerini ister.



ÜÇ ELMA, DÖRT ÖĞRENCİ

Öğretmenimiz, sıramız üzerine üç tane elma bıraktı. Öğretmenler odasına gitti. Giderken de bu üç elmayı eşit olarak paylaşmamızı istedi.

Saşırık kaldık. Çünkü biz dört arkadaşık ama elmalar üç taneydi. Herkes bir tane elma olsa bir arkadaşımız elma alamıyordu. Bu elmaları bir türlü eşit olarak paylaşamıyorduk. "Elmalar nasıl eşit olarak paylaşılabilir?" diye düşünürken Burak, heyecanla bağırdı:

- Buldum arkadaşlar! Ben buldum, dedi.

Çok şaşırmıştık. Acaba Burak çözümü nasıl bulmuştu? Hepimiz merak ettik. Burak, sorunu çözmeye çok başarılıydı. Zaten ileride bilim insanı olmak istiyordu.

Burak çözümünü söyledi. Hepimiz şaşırık. Aslında sorunun çözümü gayet basitti. Ama bir türlü bu çözüm aklımıza gelmedi. Artık daha fazla sızleri beklemeden Burak'ın çözümünü paylaşalım.

Burak, "Arkadaşlar, önce her bir elmayı eşit olarak dörde bölelim. Herkes, birer dilim alsın. Böylece her bir elmayı eşit olarak dörde paylaşmış olur." dedi. Biz bir taraftan gülümseyerek birbirimize bakıyor bir taraftan da elmaları iyorduk.

Kolaymış değil mi? Aslında zor gibi görünen her sorunun çözümü kolaydır. Yeter ki çözmek için çaba gösterelim.

Görsel ASLAN

329

Öğretmen "Üç Elma Dört Öğrenci" metnini vurgu ve tonlamaya dikkat ederek bir kez sesli okur. Ardından öğrencilerden metni sessiz okumalarını ister. Sessiz okuma tamamlandıktan sonra öğretmen, sesli okuma yöntemlerinden (Tek tek ya da öğrencilere metni paylaşarak vb.) birini seçerek öğrencilere sesli okuma yaptırır.

Öğretmenin Notları

.....

.....

.....

.....

.....

.....

.....

.....

1.

ETKİNLİK

Görselleri uygun kelimelerle eşleştirin.



bilim insanı



pay



bahçevan



330

1. Etkinlik: Öğretmen, öğrencilerin söz varlığını geliştirmeye yönelik etkinliği yapar.

Öğretmen, gönüllü olan öğrencilere metni anlatır. Gönüllü olmayan öğrenciler metni anlatmaları için zorlanmaz. Metin hiçbir öğrenci tarafından anlatılmazsa ya da metin yanlış anlatılırsa öğretmen, metni tekrar okur.

2. Etkinlik: Öğretmen, metni anlamaya yönelik soruları yapar.

Öğretmenin Notları

.....

.....

.....

.....

.....

.....

.....

.....

.....

.....

.....

.....

.....

.....

.....

.....

.....

.....

.....

.....

.....

.....

2.

ETKİNLİK



Aşağıdaki sorulara metne göre yanıtlayınız.

1. Öğretmen, öğrencilerden ne istemiştir?

.....

.....

2. Öğretmen nereye gitmiştir?

.....

.....

3. Çözümü kim bulmuştur?

.....

.....

4. Burak büyüdüğünde ne olmak istiyordu?

.....

.....

5. Burakın çözümü ne olmuştur?

.....

.....

331

3. Etkinlik: Öğretmen, öğrencilerden Ali'nin yaşadığı soruna yönelik çözüm önerilerini yazmalarını ister. Daha sonra yazdıklarını okumaları için öğrencileri teşvik eder. Bu yazılarla ilgili, öğrencilerin düşüncelerini ifade etmesini sağlar.

Öğretmenin Notları

.....

.....

.....

.....

.....

.....

.....

.....

.....

.....

.....

.....

.....

.....

.....

.....

.....

.....

.....

.....

.....

.....

.....

.....

.....

3. ETKİNLİK

Ali'nin yaşadığı sorunu çözmesinde Ali'ye yardımcı olunuz.



ÇÖZÜM SENDE

Benim adım Ali. İki arkadaş, kantin sırasında bekliyorduk. Bir süre bekledikten sonra sıra tam bize gelmişti ki birden 4. sınıflardan Ahmet sırayı bızdı ve önümüze geçti. Bu sorunu çözmemde bana yardım eder misin?

.....

.....

.....

.....

.....

.....

.....

.....

.....

.....

.....

332

Öğretmenin Notları

.....

.....

.....

.....

.....

.....

.....

.....

.....

.....

.....

.....

.....

.....

.....

.....

.....

.....

.....

.....

.....

.....

.....

POS BIIK TAVŞAN
Benim bir tavşanım var. Tavşanım öyle güzel ki... Bembeyaz tüyleri var. Tel tel bıyıkları var. Ona hep havuç veriyorum. Kırt, kırt, kırt! Havucu çok seviyor. Ben de tavşanımı çok seviyorum.
"Ona bir isim bul" dedi babam. Önce çok düşündüm. Bir türlü bulamadım. Sonunda Pos Biiik Tavşan koyuk adını. Bıyıkları kocaman diye. Aslında Uzun Kulak da diyebilirdik. Çünkü kulakları çok uzun tavşanımın. Onları okşamak öyle hoşuma geliyor ki... Yumusak...



Geçen gün tavşanım hastalandı. Su verdim, içmedi. Havuç verdim, marul verdim, yemedi.
"Babam, hasta iken Pos Biiik'in yanına yaklaşmayın," dedi bize. Benim babam doktor. Yok! İnsanların değil, hayvanların doktoru. Veteriner diyorlar. Bazen ninem "baytar" diyor. Eskiden hayvan doktorlarına öyle derlermiş.

Babam tavşanıma iğne yaptı. Pos Biiik hiç ağlamadı. Gene de çok üzülüm ben. Pos Biiik'i mikroplar hastalandırmış. Babam Pos Biiik'in patesine iğne batırdı. Birazcak kanattı. Sonra da o kani mikroskoba koyup baktı. Ben de baktım.

Ayyyyl! Meğer ne çok mikrop varmış Pos Biiik'in içinde. Pos Biiik bugün ilk defa havuç yedi. O kadar sevindim ki... Babam onu okşamama da izin verdi. Çünkü artık iyileşmiş.
Yasasın!

Ahmet TEZCAN
(Ksattılmıştır.)

339

Öğretmenin Notları

.....

.....

.....

.....

.....

.....

.....

.....

.....

.....

.....

.....

.....

.....

.....

.....

Modül	:	3
Öğrenme Alanı	:	Dinleme, Konuşma, Okuma, Yazma
Kazanım Süresi	:	40 dk. + 40 dk.
Kazanım	:	T.M3.1. Görsellerden hareketle bilmediği kelimeleri ve kelimelerin anlamlarını tahmin eder. T.M3.2. Okuduğu metinle ilgili soruları cevaplar. T.M3.3. Kısa metinler yazar.

ÖĞRENME VE ÖĞRETME SÜRECİ

POS BIIK TAVŞAN

Öğretmen, öğrencilere aşağıdaki soruyu sorarak öğrencilerin konuşma yapmasını sağlar. Öğrenciler konuşmaya başlamadan önce konuşma ve dinleme kurallarını kısaca hatırlatır ve bu kurallara uymaları için öğrencileri teşvik eder.

Çevrenizde hangi hayvanları görüyorsunuz? Bu hayvanların özellikleri nelerdir?

Öğretmen, öğrencilere "veteriner, tavşan, havuç" anahtar kelimelerini sırayla söyler. Her bir kelimedenden sonra öğrencilere "Kelimeyi duyduğunuzda aklınıza neler geliyor?" sorusunu yöneltir. Öğretmen, öğrencileri cevap vermeleri için cesaretlendirir ve öğrencilerin cevaplarına yalnızca olumlu dönütler verir.

Öğretmen, öğrencilerden metnin görselini incelemelerini ister. Ardından öğrencilere "Metinde ne anlatılıyor olabilir?" sorusunu yöneltir.

Öğretmen "Pos Biiik Tavşan" metnini vurgu ve tonlamaya dikkat ederek bir kez sesli okur. Ardından öğrencilerden metni sessiz okumalarını ister. Sessiz okuma tamamlandıktan sonra öğretmen, sesli okuma yöntemlerinden (Tek tek ya da öğrencilere metni paylaşarak vb.) birini seçerek öğrencilere sesli okuma yaptırır.

1. **Etkinlik:** Öğretmen, öğrencilerin söz varlığını geliştirmeye yönelik etkinliği yaptırır.

Öğretmen, gönüllü olan öğrencilere metni anlattırır. Gönüllü olmayan öğrencileri metni anlatmaları için zorlamaz. Metin hiçbir öğrenci tarafından anlatılmazsa ya da metin yanlış anlatılırsa öğretmen, metni tekrar okur. Anlatım bittikten sonra öğretmen, metnin içeriğine yönelik aşağıdaki soruları öğrencilerin sözlü olarak cevaplamalarını sağlar.

1. Metinde hangi kahramanlar vardır?
2. Tavşanın bıyıkları uzun olduğu için ona hangi isim veriliyor?
3. Tavşan, niçin kendisine verilen havuç ve marulu yemiyor?
4. Tavşan nasıl iyileşiyor?
5. Pos Bıyık sizin tavşanız olsaydı onu iyileştirmek için ne yapardınız?

Öğretmenin Notları

.....

.....

.....

.....

.....

.....

.....

.....

.....

.....

.....

.....

.....

.....

.....

.....

.....

.....

.....

.....

.....





.....

.....

1.

ETKİNLİK

Görselleri, uygun kelimelerle örnekteki gibi eşleştirin.



veteriner

mikroskop

pati

mikrop

334

Öğretmenin Notları

.....

.....

.....

.....

.....

.....

.....

.....

.....

.....

.....

.....

.....

.....

.....

.....

.....

.....

.....

.....

.....

.....

2.

ETKİNLİK



En sevdiğiniz hayvanı anlatan bir yazı yazalım.

.....

.....

.....

.....

.....

.....

.....

.....

.....

.....

.....

.....

.....

.....

.....

.....

.....

.....

.....

.....

335

2. Etkinlik: Öğretmen, öğrencilere en sevdiği hayvanı anlatan bir yazı yazdırır. Ardından, sevdiği hayvanlarla ilgili yazdıkları yazıları okumaları için öğrencileri teşvik eder. Yazılara uygun dönütler verir. Bu yazılarla ilgili, öğrencilerin düşüncelerini ifade etmesini sağlar. Beklenen yazıların ortaya çıkmaması nedeniyle öğrencilerin konuşabileceği bir konuşma konusu belirlenemezse öğretmen, metnin bağlamına uygun bir konuşma konusu belirleyerek öğrencilerin bu konu üzerinde konuşmasını sağlar.

3. Etkinlik: Öğretmen, öğrencilerden metni en iyi anlatan görsel seçmelerini ister.

Öğretmenin Notları

.....

.....

.....

.....

.....

.....

.....

.....

.....

.....

.....

.....

.....

.....

.....

.....

.....

.....

.....

.....

.....

.....

.....

.....

3.

ETKİNLİK



Pas Büyük Tavşan metnini anlatan görsel hangisidir? İşaretleyelim.



336

Modül	: 3
Öğrenme Alanı	: Dinleme, Konuşma, Okuma, Yazma
Kazanım Süresi	: 40 dk. + 40 dk.
Kazanım	: T.M3.1. Görsellerden hareketle bilmediği kelimeleri ve kelimelerin anlamlarını tahmin eder. T.M3.2. Okuduğu metinle ilgili soruları cevaplar. T.M3.3. Kısa metinler yazar.

ÖĞRENME VE ÖĞRETME SÜRECİ

KÜÇÜK İZCİLER

Öğretmen, öğrencilere EBA'dan "Ormanlar" şarkısını dinletir. Ardından şarkı hakkında öğrencileri konuşturur.

Öğretmen, öğrencilere "doğa, izci, ağaç" anahtar kelimelerini sırayla söyler. Her bir kelimedenden sonra öğrencilere "Kelimeyi duyduğunuzda aklınıza neler geliyor?" sorusunu yöneltir. Öğretmen, bütün öğrencileri cevap vermeleri için cesaretlendirir ve öğrencilerin cevaplarına yalnızca olumlu dönütler verir.

Öğretmen, öğrencilerden metnin görselini incelemelerini ister. Ardından öğrencilere "Metinde ne anlatılıyor olabilir?" sorusunu yöneltir.

Öğretmen, "Küçük İzciler" metnini vurgu ve tonlamaya dikkat ederek bir kez sesli okur. Ardından öğrencilerden metni sessiz okumalarını ister. Sessiz okuma tamamlandıktan sonra öğretmen "söz korusu okuma yöntemi" ile öğrencilere sesli okuma yaptırır.

1. Etkinlik: Öğretmen, öğrencilerin söz varlığını geliştirmeye yönelik etkinliği yaptırır.

Öğretmenin Notları

.....
.....



337

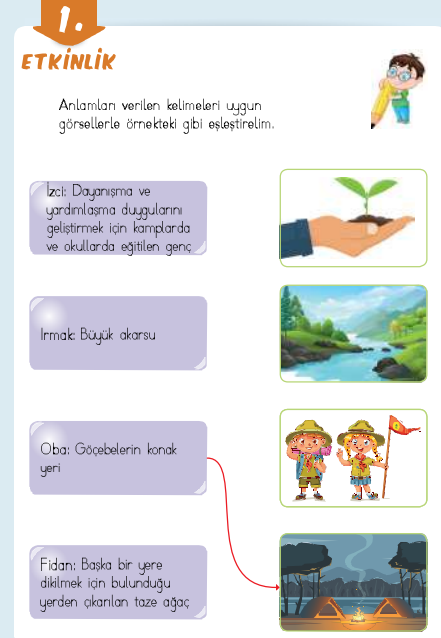

338

KAYNAKÇA

- Açar, K., **E Bebeğim**, <https://www.trtmuzik.net.tr>, 2019.
- Ak, S., **Toto ve Şemsiyesi**, İstanbul, Can Sanat Yayınları, 2015.
- Ak, S., **Karşı Pencere**, İstanbul, Can Sanat Yayınları, 2015.
- Akyol, H., **Yeni Programa Uygun Türkçe Öğretim Yöntemleri** (3. Baskı), Ankara, Pegem Akademi 2010.
- Alpöge, G., **Bütün Çocuklar Dondurma Sever**, AÇEV Yayınları, İstanbul, 2003.
- Arı, G. N., **Dişler, Hayat Bilgisine Göre Çocuk Şiirleri**, Güven Matbaası, Ankara, 1962.
- Aslan, G., **Üç Elma, Dört Öğrenci, Türkçemi Öğreniyorum**, Özgün Matbaacılık, Ankara, 2013.
- Baş, Ö., **Ses Temelli Cümle Yöntemi ve Bitişik Eğik Yazıyla Okuma Yazma Öğretiminde Alternatif Harf Sıralaması. Ulusal Sınıf Öğretmenliği Kongresi Gazi Eğitim Fakültesi Bildiri Kitabı**, C.1: 215-224, Ankara, Kök Yayıncılık, 2006.
- Cemiloğlu, M., **İlköğretim Okullarında Türkçe Öğretimi**, Bursa, Alfa Kitabevi, 2001.
- Çebi, B., **Türkiye'm Benim Cennetim, Bir Başkadır Okuduğunu Anlamak**, Kırmızı Beyaz Yayıncılık, İstanbul, Tarih Belirtilmemiş.
- Çelenk, S., **İlk Okuma Yazma Öğretiminde Karşılaşılan Sorunlara İlişkin Öğretmen Görüşleri**, İlköğretim-Online, C. 1 (2): 40-47, 2002.
- Gündüz, Ü., **Komşu Komşu Aç Mısın**, Küçük Ev Yayınları, Ankara, 2011.
- Gürbüzler, G., **"23 Nisan", Toplumsal Yaşam**, İstanbul, Morpa Kültür Yayınları, 1999.
- Heper, S. G., **Robot**, Bilim Çocuk Dergisi, sayı 228, 2016.
- İzgü, M., **Anneannemin Erikli Bahçesi**, Ankara, Bilgi Yayınevi, 2014.
- Kanyadi, S., **Güz Masalları**, (Çev.: T. Demirkan) İstanbul, Yapı Kredi Yayınları, 2017.
- MEB, **Türkçe Dersi (1-8 Sınıflar) Öğretim Programı**, Ankara: Talim Terbiye Kurulu Başkanlığı <http://mufredat.meb.gov.tr/ProgramDetay.aspx?PID=663>, 2018.
- Tezcan, A., **Pos Bıyık Tavşan**, İstanbul, Nehir Yayınları, 2006.
- Tuncer, H., **Okula Geldim, Hop Hop Altıntop**, Nurdan Yayınları, İstanbul, 2001.
- Ural, Y., **Sincap Şiirler**, İstanbul, Yapı Kredi Yayınları, 2015.
- Yazgan, B., **Küçük İzciler, Uçtu Uçtu Şiir Uçtu**, Erdem Yayınları, İstanbul, 2004.
- Yıldırım, N. ve Demirtaş, Z., Öğrenci Görüşlerine Dayalı Sınıf Öğretmenliği Bölümü İlk Okuma ve Yazma Öğretimi Dersine İlişkin Bir Öneri, **Gaziantep Üniversitesi Sosyal Bilimler Dergisi**, 9(3): 681-695, 2008.
- Yıldız, M., **Göç Eden Ailelerin Çocuklarının Okul Öncesi Eğitim Alan ve Almayanlarının İlk Okuma-Yazma Becerilerinin Gelişimine Yönelik İlköğretim 1. Sınıf Öğretmen Görüşleri: Mersin Örneği**, (Yayınlanmamış Yüksek Lisans Tezi), Mersin Üniversitesi/Sosyal Bilimler Enstitüsü, Mersin, 2010.

NOTLAR

.....

.....

.....

.....

.....

.....

.....

.....

.....

.....

.....

.....

.....

.....

.....

.....

.....

.....

.....

.....

.....

.....

NOTLAR

A series of 21 horizontal dotted lines for writing notes.

NOTLAR

.....

.....

.....

.....

.....

.....

.....

.....

.....

.....

.....

.....

.....

.....

.....

.....

.....

.....

.....

.....

.....

.....

.....

.....

.....

.....

NOTLAR

.....

.....

.....

.....

.....

.....

.....

.....

.....

.....

.....

.....

.....

.....

.....

.....

.....

.....

.....

.....

.....

.....



AKADEMİK

**BU DERS KİTABI
MİLLÎ EĞİTİM BAKANLIĞINCA
ÜCRETSİZ OLARAK VERİLMİŞTİR.
PARA İLE SATILMAZ.**

**Bandrol Uygulamasına İlişkin Usul ve Esaslar Hakkında Yönetmeliğin
5 inci maddesinin ikinci fıkrası çerçevesinde bandrol taşıması zorunlu değildir.**